

# Slangpaket och slitdelar

MIGATRONIC

---

## Innehåll

<b>Tänd, Tryck och Svetsa .....</b>	<b>3</b>
<b>MIG slangpaket .....</b>	<b>4</b>
Luftkylda MIG slangpaket.....	4
Slitdelar till luftkylda MIG slangpaket.....	8
Vattenkylda MIG slangpaket.....	11
Slitdelar till vattenkylda MIG slangpaket .....	13
MIG-A Twist® regleringsmoduler .....	15
Migair slangpaket med rökutsug.....	16
<b>MIG Push Pull slangpaket.....</b>	<b>17</b>
<b>Kontaktrör och Kontaktrörsfästen.....</b>	<b>18</b>
<b>Gaskåpor .....</b>	<b>21</b>
<b>Reservdelar ZA .....</b>	<b>23</b>
<b>Trådledare.....</b>	<b>23</b>
<b>TIG Ergo slangpaket .....</b>	<b>25</b>
TIG Ergo regleringsmoduler .....	28
Slitdelar till TIG Ergo slangpaket.....	29
TIG Adjust.....	37
Special “Stubby” delar till TIG 201/221/401.....	38
Special delar till WP 24 .....	39
Specialbrännarkropp/-huvud DSF 225 FLEX.....	40
Slitdelar efter individuella behov.....	41
<b>Plasmaskärslangor och slitdelar.....</b>	<b>42</b>
<b>Plasmasvetsslanger .....</b>	<b>44</b>
Slitdelar till plasmasvetsslanger .....	45
<b>Wolframelektroder .....</b>	<b>46</b>
<b>Slitdelar i butiks-blisterpack .....</b>	<b>47</b>

---

# Tänd, Tryck och Svetsa

## **MIGATRONIC**

Som ledande leverantör av professionella svetslösningar har Migatronic fokus på att producera och leverera högkvalitetsslangpaket till MIG/MAG-, TIG-, MMA- och plasmavetsning. Migatronics slangpaket har ergonomisk korrekt design. De passar perfekt till både höger och vänster hand, och svetsaren undgår belastning på fingrar och handled.

## **KATALOGEN INNEHÅLLER INFORMATION OM:**

- slangpaket
- teknisk data

## **KONTAKT**

Migatronics medarbetare står naturligtvis till förfogande, om du har frågor.

För försäljnings-, leverans- och garantivillkor hänvisas till **[www.migatronic.com](http://www.migatronic.com)**

# MIG slangpaket - luftkyld

## MIG-A Twist®

- Vridbar svanhals
- Ergonomisk korrekt arbetsställning oavsett svetsvinkel
- Kan vridas upp till 90° åt båda hållen och stegvis i intervaller av 15°.
- Kan fås i 60 olika konfigurationer
- Tillbehör: gaskåpor, svanhals, gasspridare och trådledare
- Tre olika moduler kan monteras/eftermonteras på handtaget
- Passar till alla märken av slangpaket

## FÖRKORTNINGAR MIG:

- ML** = Migatronic luftkyld slangpaket
- 300** = Modellstorlek
- R** = Fjärreglering/Dialog
- 8 m** = Längd
- AH** = Advanced handtag/Manager
- ALU** = Teflon trådledare
- ZA** = Euro anslutning
- FKS** = Dubbel vattenkyllning med extra kylning av gaskåpa
- KD** = Separat munstyckshållare



Art. nr.	Modell
80191174	ML 140 Softgrip 360° 3m 0,8 ZA
80197150	ML 150 Twist 3m 0,8
80197151	ML 150 Twist 4m 0,8
80197153	ML 150 Twist 5m 0,8
80197156	ML 150 Twist R 3m 1,0 ALU
80196150	ML 150 Twist R 3m 0,8
80196151	ML 150 Twist R 4m 0,8
80196155	ML 150 Twist R 3m 1,0 ALU
80191180	ML 161 3m RallyMIG 161i
80191181	ML 161 Softgrip 360° 3m 0,8 ZA
80191182	ML 161 Softgrip 360° 3m 0,8 XE
80197240	ML 240 Twist 3m 0,8
80197241	ML 240 Twist 4m 0,8
80197243	ML 240 Twist 5m 0,8
80197242	ML 240 Twist 3m 1,0 ALU
80197244	ML 240 Twist 3m 1,0 ALU/Rostfritt
80197246	ML 240 Twist 3m 1,2 ALU
80197247	ML 240 Twist 30° 3m 1,2 ALU
80196240	ML 240 Twist R 3m 0,8
80196243	ML 240 Twist R 3m 1,0 ALU
80196244	ML 240 Twist R 3m 1,2 ALU
80196249	ML 240 Twist R 3m 1,2 ALU/Cu
80196241	ML 240 Twist R 4m 0,8
80196245	ML 240 Twist R 4m 1,0 ALU
80191190	ML 241 Softgrip 360° 3m 1,0
80191191	ML 241 Softgrip 360° 4m 1,0
80191192	ML 241 Softgrip 360° 4m 1,2

Alle modeller leveres med fjederstift.

Art. nr.	Modell
80197250	ML 250 Twist 3m 0,8
80197251	ML 250 Twist 4m 0,8
80197253	ML 250 Twist 5m 0,8
80197254	ML 250 Twist 3m 1,0
80196250	ML 250 Twist R 3m 0,8
80196251	ML 250 Twist R 4m 0,8
80196252	ML 250 Twist R 3m 1,0 ALU
80196257	ML 250 Twist R 4m 1,0 ALU
80197300	ML 300 Twist 3m 1,0
80197301	ML 300 Twist 4m 1,0
80197303	ML 300 Twist 5m 1,0
80197304	ML 300 Twist 3m 1,0 ALU
80197302	ML 300 Twist 4m 1,2
80196300	ML 300 Twist R 3m 1,0
80196301	ML 300 Twist R 4m 1,0
80197360	ML 360 Twist 3m 1,0
80197361	ML 360 Twist 4m 1,0
80197363	ML 360 Twist 5m 1,0
80197364	ML 360 Twist 4m 1,2
80197374	ML 360 Twist 3m 1,6
80196360	ML 360 Twist R 3m 1,0
80196361	ML 360 Twist R 4m 1,0
80197381	ML 380 HD Twist 4m 1,2
80197400	ML 400 Twist 3m 1,2
80197401	ML 400 Twist 4m 1,2
80197403	ML 400 Twist 5m 1,2
80197500	ML 500 Twist 3m 1,2
80197501	ML 500 Twist 4m 1,2
80197503	ML 500 Twist 5m 1,2

MODELL TWIST	ML 140	ML 150/ 150C/161	ML 240/241	ML 250	ML 300	ML 360	ML 380	ML 400	ML 500
Intermittens CO <sub>2</sub> 60%	120 A	180 A	250 A	230 A	295 A	380 A	380 A	400 A	500 A
Intermittens CO <sub>2</sub> 100%	100 A	160 A	225 A	205 A	260 A	400 A		350 A	450 A
Mixgas 60%	160 A	170 A	220 A	225 A	255 A	310 A	350 A	360 A	450 A
Mixgas 100%	140 A	150 A	195 A	200 A	225 A	270 A		310 A	400 A
Gasflow +/-5%	15 l/min.*	15 l/min.*	15 l/min.*	15 l/min.*	15 l/min.*	15 l/min.*	15 l/min.*	18 l/min.*	20 l/min.*
Tråddiameter, mm	0,6-1,2	0,6-1,2	0,6-1,6	0,6-1,6	0,6-1,6	0,6-1,6	0,6-1,6	0,8-2,4	0,6-2,4
Kabel, mm <sup>2</sup>	16	16	25	25	35	50	50	55	55
Vikt	0,9 kg	0,9 kg	1,2 kg	1,3 kg	1,6 kg	1,8 kg	1,9 kg	1,9 kg	2,0 kg
Totalvikt, 3 m	1,8 kg	1,8 kg	2,1 kg	2,1 kg	2,5 kg	2,9 kg	3,0 kg	3,5 kg	3,6 kg
Anslutning	ZA	ZA	ZA	ZA	ZA	ZA	ZA	ZA	ZA

\* = Minimum gasflow för att hålla maximal prestanda

# MIG slangpaket - luftkyld

## ML 161 & ML 241

- Litet handtag, enkel hantering och flexibilitet
- Kullad mellan slang och handtag
- Softgrip på svetshandtagets sidor
- Svanhalsen kan vridas 360° utan att använda verktyg
- Ergonomisk korrekt arbetsställning oavsett svetsvinkel
- Levereras med standard komponenter av gaskåpor, svanhals, gasspridare och trådledare
- Betjäningseenhet till steglös ström-/trådregering kan monteras/eftermonteras på handtaget



Svanhalsen kan vridas 360° utan att använda verktyg



**ML 161 Softgrip**  
80191180  
80191181  
80191182

**ML 241 Softgrip**  
80191190  
80191191  
80191192



Art. nr. 80300100  
Enkel avtryckare  
Standardutrustning



Art. nr. 80300273  
Enkel avtryckare  
med horisontell MIG  
regleringsknapp (RH).

Notera:  
Automig XE Kräver en  
elektronikbox MPS-4TF.  
Art. nr. 76116982

Maskinanslutning X

ÅRGANG 1972 - 1988	
Automig 120	Automig 180 X
Automig 140	Automig 185 X
Automig 160	Automig 200 X
	Automig 250 X

Maskinanslutning XE

ÅRGANG 1988 - 1998	
Automig 180 XE	
Automig 200 XE	

## ML 150C

Art. nr.	Modell
80191177	ML 150C / XR 3m 0,8
80191178	ML 150C / XE 3m 0,8
80191179	ML 150C ZA 3m 0,8



Maskinanslutning ZA

ÅRGANG 1998 -	
Automig 181	
Automig 183	
Automig 221	
Automig 223	
Automig 231	
Automig 271	
Automig 273	
Automig 250 XE	

# MIG slangpaket - luftkyld



## Trigger och triggerstopp

Trigger med mjukt avtryckarstopp och skifte mellan kort och lång vandring

### 1. Avtryckare med mikrokontakt komplett MIG-A Twist

Art. nr.....80100420

### 2. MIG-A Twist

Trigger adjust Pal

Art. nr.....45050418



## Alla modeller levereras med spring pin

### Fjäderstift till ZA luft

Art. nr .....80100810

### Fjäderstift till ZA vatten

Art. nr .....80100811



## Kulle



## ZA anslutning, vatten

\* = Rekommenderas.

(\*) = Kan ej rekommenderas för maximal prestanda.

<sup>1)</sup> Regleringsmodul 80300273 kan köpas.

SLANGPAKET	RallyMig 161i	Automig 230	Automig 270	Sigma One 230	Sigma One 270	Automig 300 Pulse	Omega Yard 300	Sigma One / Sigma Core / Sigma Select 300 C / S	Sigma One / Sigma Core / Sigma Select 400 C / S	Sigma One / Sigma Core / Sigma Select 550 C / S
80191174 <sup>1)</sup>	ML140 Softgrip 360° 3m 0,8 ZA	(*)	(*)	(*)	(*)		(*)			
80197150	ML150 Twist 3m 0,8	(*)	(*)	(*)	(*)		(*)			
80197151	ML150 Twist 4m 0,8	(*)	(*)	(*)	(*)		(*)			
80197153	ML150 Twist 5m 0,8	(*)	(*)	(*)	(*)		(*)			
80197156	ML150 Twist 3m 1,0 Alu	(*)	(*)	(*)	(*)		(*)			
80196150	ML150 Twist Reg. 3m 0,8	(*)	(*)	(*)	(*)		(*)			
80196155	ML150 Twist Reg. 3m 1,0 Alu	(*)	(*)	(*)	(*)		(*)			
80196151	ML150 Twist Reg. 4m 0,8	(*)	(*)	(*)	(*)		(*)			
80191180 <sup>1)</sup>	ML161 3m RallyMIG 161i	*								
80191181 <sup>1)</sup>	ML161 Softgrip 360° 3m 0,8	(*)	(*)	(*)	(*)		(*)			
80197240	ML240 Twist 3m 0,8	*	*	*	*	*	*	*		
80197242	ML240 Twist 3m 1,0 Alu	*	*	*	*	*	*	*		
80197246	ML240 Twist 3m 1,2 Alu	*	*	*	*	*	*	*		
80197247	ML240 Twist 30° 3m 1,2 Alu	*	*	*	*	*	*	*		
80197244	ML240 Twist 3m 1,0 Alu/Rostfritt	*	*	*	*	*	*	*		
80197241	ML240 Twist 4m 0,8	*	*	*	*	*	*	*		
80197243	ML240 Twist 5m 0,8	*	*	*	*	*	*	*		

En översikt över regleringsmoduler finns på sidan 15.



# MIG slangpaket - luftkyld

SLANGPAKET		RallyMig 161i	Automig 230	Automig 270	Sigma One 230	Sigma One 270	Automig 300 Pulse	Omega Yard 300	Sigma One / Sigma Core / Sigma Select 300 C / S	Sigma One / Sigma Core / Sigma Select 400 C / S	Sigma One / Sigma Core / Sigma Select 550 C / S
80196240	ML 240 Twist Reg. 3m 0,8		*	*	*	*	*	*			
80196243	ML 240 Twist Reg. 3m 1,0 Alu		*	*	*	*	*	*			
80196244	ML 240 Twist Reg. 3m 1,2 Alu		*	*	*	*	*	*			
80196241	ML 240 Twist Reg. 4m 0,8		*	*	*	*	*	*			
80196238	ML 240 Twist Reg. 3m 0,8 stål		*	*	*	*	*	*			
80196239	ML 240 Twist Reg. 4m 0,8 stål		*	*	*	*	*	*			
80196245	ML 240 Twist Reg. 4m 1,0 Alu		*	*	*	*	*	*			
80196246	ML240 Twist Reg. 4m 1,2 Alu		*	*	*	*	*	*			
80196249	ML 240 Twist Reg. 3m 1,2 Alu/Cu		*	*	*	*	*	*			
80191190 <sup>1)</sup>	ML 241 Softgrip 360° 3m 1,0		*	*	*	*	*	(*)			
80191191 <sup>1)</sup>	ML 241 Softgrip 360° 4m 1,0		*	*	*	*	*	(*)			
80191192 <sup>1)</sup>	ML 241 Softgrip 360° 4m 1,2		*	*	*	*	*	(*)			
80197250	ML 250 Twist 3m 0,8		*	*	*	*	*	*			
80197251	ML 250 Twist 4m 0,8		*	*	*	*	*	*			
80197253	ML 250 Twist 5m 0,8		*	*	*	*	*	*			
80197254	ML 250 Twist 3m 1,0 stål		*	*	*	*	*	*			
80196250	ML 250 Twist Reg. 3m 0,8		*	*	*	*	*	*			
80196252	ML 250 Twist Reg. 3m 1,0 Alu		*	*	*	*	*	*			
80196251	ML 250 Twist Reg. 4m 0,8		*	*	*	*	*	*			
80196257	ML 250 Twist Reg. 4m 1,0 Alu		*	*	*	*	*	*			
80197300	ML 300 Twist 3m 1,0		*	*	*	*	*	*			
80197304	ML 300 Twist 3m 1,0 Alu		*	*	*	*	*	*			
80197301	ML 300 Twist 4m 1,0		*	*	*	*	*	*			
80197302	ML 300 Twist 4m 1,2		*	*	*	*	*	*			
80197303	ML 300 Twist 5m 1,0		*	*	*	*	*	*			
80196300	ML 300 Twist Reg. 3m 1,0		*	*	*	*	*	*			
80196301	ML 300 Twist Reg. 4m 1,0		*	*	*	*	*	*			
80197360	ML 360 Twist 3m 1,0								*	*	*
80197374	ML 360 Twist 3m 1,6 KD										
80197361	ML 360 Twist 4m 1,0								*	*	*
80197364	ML 360 Twist 4m 1,2										
80197363	ML 360 Twist 5m 1,0								*	*	*
80196360	ML 360 Twist Reg. 3m 1,0								*	*	*
80196361	ML 360 Twist Reg. 4m 1,0								*	*	*
80197381	ML 380 HD Twist 4m 1,2						*		*	*	*
80197400	ML 400 Twist 3m 1,2								*	*	*
80197401	ML 400 Twist 4m 1,2								*	*	*
80197403	ML 400 Twist 5m 1,2								*	*	*
80197500	ML 500 Twist 3m 1,2								*	*	*
80197501	ML 500 Twist 4m 1,2								*	*	*
80197503	ML 500 Twist 5m 1,2								*	*	*

En översikt över regleringsmoduler finns på sidan 15.

# Slitdelar till luftkylda MIG slangpaket

## Slitdelar till ML 140

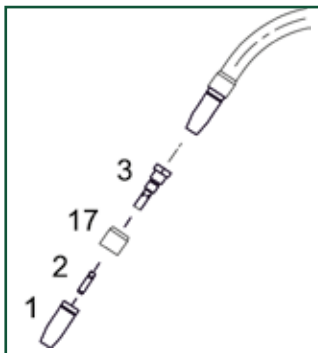

Position nr.	Art. nr.	Benämning	Min. beställningsmängd
1	83080017	Gaskåpa ML 140 med gänga konisk	10
2	80130142	<b>Kontakttrör - se sid 19</b>	1
17	80120500	Isoleringsring	10
3	80110039	Kontaktträrsfäste M8, vänstergänga	10

## Slitdelar till ML 150 Twist / ML 161 / ML 150C

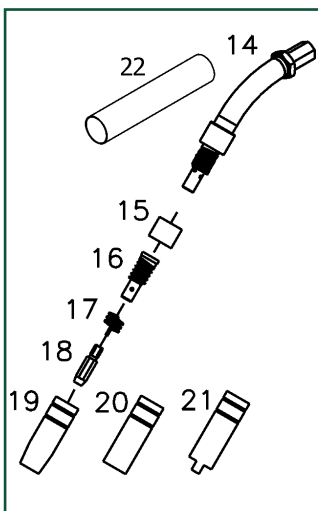

Position nr.	Art. nr.	Benämning	Min. beställningsmängd
14	* □ △	80152202 Svanhals ML 150 MIG-A Twist 80150038 Svanhals ML 161 med anslutning 80150037 Svanhals ML 150C med anslutning	1 1 1
15	* □ △	80120500 Isoleringsring	10
16	* * □	80110020 Kontaktträrsfäste ML 150 80110021 Kontaktträrsfäste ML 161/ML150C, vänstergänga	10 10
17	* □ △	80100021 Fjeder til dysestok	10
18	* □ △	80130202 <b>Kontakttrör - se sid 19</b>	50
19	* □ △	80140023 Gaskåpa konisk	10
20		80140500 Gaskåpa cylindrisk	10
21		80140022 Gaskåpa punkt	10
22		80100073 Överdrag brännare	1
		81100252 Slitdelslåda ML 150 Ergo/Twist 0,6 stål 81100223 Slitdelslåda ML 150 Ergo/Twist 0,8 stål	1 1

\* = ML150 standard monterat vid leverans. □ = ML161 standard monterat vid leverans.  
△ = ML150C standard monterat vid leverans

## Slitdelar till ML 250 Twist

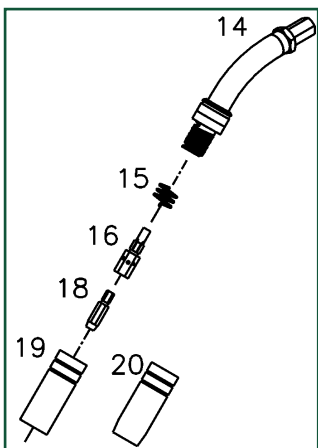

Position nr.	Art. nr.	Benämning	Min. beställningsmängd
14		80152302 Svanhals ML 250 MIG-A Twist	1
15		80100600 Hållarfjäder ML 250	10
16	* *	80110601 Kontaktträrsfäste ML 250 M6, 37 mm 80110602 Kontaktträrsfäste ML 250 M6, 35 mm	10 10
18	*	80131200 <b>Kontakttrör - se sid 19</b>	50
19		80140600 Gaskåpa cylindrisk ML 250	10
20	*	80140601 Gaskåpa konisk ML 250	10
		81100253 Slitdelslåda ML 250 0,6 stål 81100224 Slitdelslåda ML 250 0,8-1,0 stål 81100220 Slitdelslåda ML 250 1,0 alu	1 1 1

\* = standard monterat vid leverans



# Slitdelar till luftkylda MIG slangpaket

## Slitdelar till ML 240 Twist / ML 241

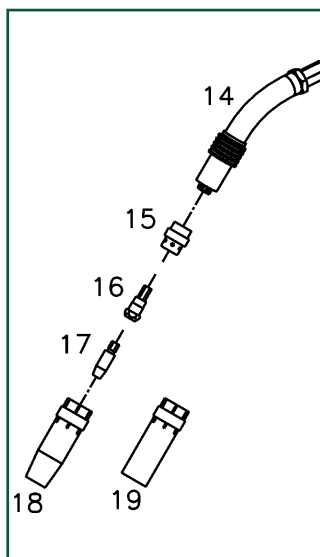

Position nr.	Art. nr.	Benämning	Min. beställningsmängd
14	80152402	Svanhals ML 240 MIG-A Twist	1
	80152403	Svanhals ML 240 MIG-A Twist 30° Alu	1
	80150039	Svanhals ML 241 med anslutning	1
15	* 83077480	Gasspridare svart ML 240/MV240	10
	83077481	Gasspridare vit ML 240/MV240	10
16	* 80110604	Kontaktörsfäste ML-MV 240 CuCrZr, 5mm	10
	83077149	Kontaktörsfäste ML-MV 240 mässing, 5mm	10
	80110603	Kontaktörsfäste ML-MV 240 mässing, 7mm	10
17	80131200	<b>Kontaktör - se sid 19</b>	10
18	* 80140610	Gaskåpa konisk ML/MV 240	10
19	80140611	Gaskåpa cylindrisk ML/MV 240	10
	81100214	Slitdelslåda ML 240 0,6-0,8 stål	1
	81100231	Slitdelslåda ML 240 1,0 stål	1
	81100221	Slitdelslåda ML/MV 240 1,0 alu	1

\* = standard monterat vid leverans

## Slitdelar till ML 300 Twist / ML 360 Twist

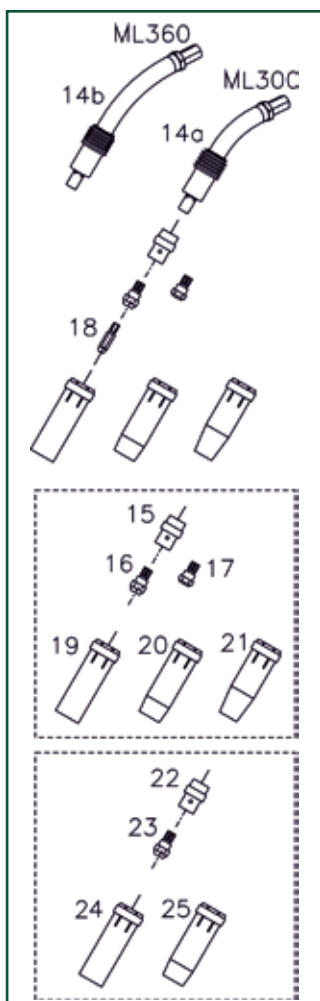

Position nr.	Art. nr.	Benämning	Min. beställningsmängd
14a	80152502	Svanhals ML 300 MIG-A Twist	1
14b	80152602	Svanhals ML 360 MIG-A Twist	1
15	* 80120301	Gasspridare ML 300/360, 30mm vit	10
16	80112636	Kontaktörsfäste M8-6, 25mm mässing	10
	* 80112640	Kontaktörsfäste M8-6, 25mm CuCrZr	10
17	80110026	Kontaktörsfäste M8-6, 22mm	10
	80110300	Kontaktörsfäste M8-8, 23mm	10
18	* 80131201	<b>Kontaktör - se sid 19</b>	10
19	80240300	Gaskåpa ML-MV cylindrisk, 76mm Cu	10
20	* 80240303	Gaskåpa ML-MV konisk, 76mm Cu	10
21	80240304	Gaskåpa superkonisk ML-MV, 76mm	10
22	80120306	Gasspridare ML 360, 32mm vit	10
23	80112637	Kontaktörsfäste M8-6, 32mm mässing	10
	80112638	Kontaktörsfäste M8-8, 28mm mässing	10
	80112639	Kontaktörsfäste M8-8, 32mm mässing	10
24	80140701	Gaskåpa cylindrisk ML 360, 84mm förniklad	10
25	80140700	Gaskåpa konisk ML 360, 84mm förniklad	10
	81100232	Slitdelslåda ML 300 1,0 stål	1
	81100254	Slitdelslåda ML 300 1,0 stål CuCrZr	1

\* = standard monterat vid leverans

# Slitdelar till luftkylda MIG slangpaket

## Slitdelar till ML 380 Twist

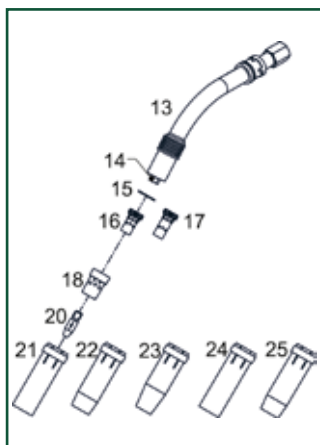

Position nr.	Art. nr.	Benämning	Min. beställningsmängd
13	80152605	Svanhals ML 380 MIG-A Twist	1
14	80110413	Kontaktörsfäste adaptor M10-1*20L till ML 380 HD	10
15	* 80220326	Isoleringsskiva ML 380 HD KD	1
16	* 80110406	Kontaktörsfäste CuCrZr, 25mm	10
17	80110409	Kontaktörsfäste CuCrZr, 29mm	10
18	* 80220309	Gasspridare, vit	10
20	80231207	<b>Kontaktör - se sid 20</b>	10
21	80240300	Gaskåpa cylindrisk Cu	10
22	* 80240303	Gaskåpa konisk Cu	10
23	80240304	Gaskåpa superkonisk Cu	10
24	80140701	Gaskåpa cylindrisk förniklad	10
25	80140700	Gaskåpa konisk förniklad	10

\* = standard monterat vid leverans

## Slitdelar till ML 400 Twist

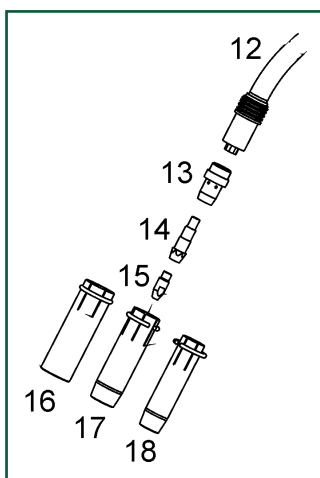

Position nr.	Art. nr.	Benämning	Min. beställningsmängd
12	80152702	Svanhals ML 400 MIG-A Twist	1
13a	* 80120310	Gasspridare, vit	10
13b	80120311	Gasspridare, keramisk	10
13c	* 80120312	Gasspridare, svart	10
14a	* 80110040	Kontaktörsfäste M8-8, 43 mm	10
14b	80110041	Kontaktörsfäste M8-8, 47 mm	10
15	80231103	<b>Kontaktör - se sid 20</b>	50
16	80140722	Gaskåpa cylindrisk	10
17	* 80140721	Gaskåpa konisk $\varnothing$ 18mm	10
18	80140720	Gaskåpa konisk $\varnothing$ 14mm	10

\* = standard monterat vid leverans

## Slitdelar till ML 500 Twist

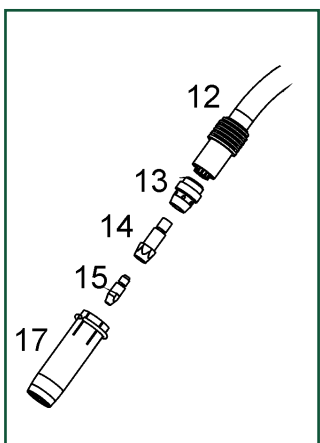

Position nr.	Art. nr.	Benämning	Min. beställningsmängd
12	80152802	Svanhals ML 500 MIG-A Twist	1
13	* 80120313	Gasspridare, vit	10
14	80110042	Kontaktörsfäste M10/M8 43mm, CuCrZr	10
15	* 80231103	<b>Kontaktör - se sid 20</b>	50
17	* 80140723	Gaskåpa konisk $\varnothing$ 20mm	10

\* = standard monterat vid leverans

# MIG slangpaket - vattenkylda

## MIG-A Twist®

- Vridbar svanhals
- Ergonomisk korrekt arbetsställning oavsett svetsvinkel
- Kan vridas upp till 45° åt båda håll och stegvis i intervaller av 15°.
- Kan fås i 60 olika konfigurationer
- Tillbehör: gaskåpor, svanhals, gasspridare och trådleddare
- Tre olika moduler kan monteras/eftermonteras på handtaget
- Passar till alla svetsmaskinsfabrikat

## FÖRKORTNINGAR MIG:

- MV = Migatronic vattenkyld brännare
- 300 = Modellstorlek
- R = Fjärreglage/Dialog
- 3 m = Längd
- AH = Advanced handtag/Manager
- ALU = Aluminium
- ZA = Centralanslutning
- FKS = Dubbel vattenkyllning med extra kylning av gaskåpan
- KD = Separat munstyckshållare



MODELL TWIST	MV 240	MV 400 FKS	MV 450**	MV 450 KD	MV 500 FKS	MV 550**	MV 550 KD
Intermittens CO <sub>2</sub> 60%	300 A	415 A	450 A	400 A	560 A	550 A	500 A
Intermittens CO <sub>2</sub> 100%	300 A	415 A	450 A	400 A	560 A	550 A	500 A
Mixgas 60%	270 A	350 A	400 A	350 A	520 A	500 A	450 A
Mixgas 100%	270 A	350 A	400 A	350 A	520 A	500 A	450 A
Min. flowrate vattenkylda 1 bar	1 l/min.	1 l/min.	1 l/min.	1 l/min.	1 l/min.	1 l/min.	1 l/min.
Gasflow +/-5%	15 l/min.*	18 l/min.*	18 l/min.*	18 l/min.*	18 l/min.*	18 l/min.*	18 l/min.*
Tråddiameter, mm	0,6-1,8	0,8-2,4	0,6-3,2	0,6-3,2	0,8-2,4	0,6-3,2	0,8-2,4
Kabel, mm <sup>2</sup>	16	16	16	16	16	16	16
Vikt	1,5 kg	1,6 kg	1,6 kg	1,6 kg	1,7 kg	1,6 kg	1,6 kg
Totalvikt, 3 m	3,0 kg	3,1 kg	3,0 kg	3,0 kg	3,2 kg	3,0 kg	3,0 kg
Anslutning	ZA	ZA	ZA	ZA	ZA	ZA	ZA

\* = Minimum gasflow för att hålla maximal prestanda. \*\* = integrerad munstyckshållare

Art. nr.	Modell
80297240	MV 240 Twist 3m 1,0
80297241	MV 240 Twist 4m 1,0
80297245	MV 240 Twist 5m 1,0
80296240	MV 240 Twist R 3m 1,0
80296241	MV 240 Twist R 4m 1,0
80296242	MV 240 Twist R 3m 1,0 ALU
80297602	MV 400 FKS Twist 3m 1,2
80297603	MV 400 FKS Twist 4m 1,2
80297605	MV 400 FKS Twist 5m 1,2
80297606	MV 400 FKS Twist 3m 30° 1,2 Alu
80297607	MV 400 FKS Twist 4m 30° 1,2 Alu
80296602	MV 400 FKS Twist R 3m 1,2
80296603	MV 400 FKS Twist R 4m 1,2
80297450	MV 450 Twist 3m 1,2 KD
80297451	MV 450 Twist 4m 1,2 KD
80297452	MV 450 Twist 3m 1,2
80297453	MV 450 Twist 4m 1,2
80297456	MV 450 Twist 5m 1,2
80297457	MV 450 Twist 3m 1,0 KD
80297454	MV 450 Twist 4m 1,0 KD
80297458	MV 450 Twist 3m 1,2 KD ALU
80297455	MV 450 Twist 5m 1,2 KD
80296464	MV 450 Twist R 3m 1,0 HD ALU

Art. nr.	Modell
80296450	MV 450 Twist R 3m 1,2 KD
80296451	MV 450 Twist R 4m 1,2 KD
80296452	MV 450 Twist R 3m 1,2
80296453	MV 450 Twist R 4m 1,2
80297700	MV 500 FKS Twist 3m 1,2
80297701	MV 500 FKS Twist 4m 1,2
80297705	MV 500 FKS Twist 5m 1,2
80296700	MV 500 FKS Twist R 3m 1,2
80296701	MV 500 FKS Twist R 4m 1,2
80297550	MV 550 Twist 3m 1,2 KD
80297551	MV 550 Twist 4m 1,2 KD
80297555	MV 550 Twist 5m 1,2 KD
80297552	MV 550 Twist 3m 1,2
80297553	MV 550 Twist 4m 1,2
80297556	MV 550 Twist 5m 1,2
80296550	MV 550 Twist R 3m 1,2 KD
80296551	MV 550 Twist R 4m 1,2 KD
80296557	MV 550 Twist R 6m 1,2 KD
80296552	MV 550 Twist R 3m 1,2
80296553	MV 550 Twist R 4m 1,2

Alla modeller levereras med spring pin

# MIG slangpaket - vattenkylda

SLANGPAKET		Sigma One Sigma Core Sigma Select 300 C / S	Sigma One Sigma Core Sigma Select 400 C / S	Sigma One Sigma Core Sigma Select 550 C / S
80297240	MV 240 Twist 3m 1,0	(*)	(*)	
80297241	MV 240 Twist 4m 1,0	(*)	(*)	
80297245	MV 240 Twist 5m 1,0	(*)	(*)	
80296240	MV 240 Twist Reg. 3m 1,0	(*)	(*)	
80296241	MV 240 Twist Reg. 4m 1,0	(*)	(*)	
80296242	MV 240 Twist Reg. 3m 1,0 Alu	(*)	(*)	
80297457	MV 450 Twist 3m 1,0 KD	*	*	*
80297450	MV 450 Twist 3m 1,2 KD	*	*	*
80297452	MV 450 Twist 3m 1,2	*	*	*
80297454	MV 450 Twist 4m 1,0 KD	*	*	*
80297458	MV 450 Twist 3m 1,2 KD Alu	*	*	*
80297451	MV 450 Twist 4m 1,2 KD	*	*	*
80297453	MV 450 Twist 4m 1,2	*	*	*
80297455	MV 450 Twist 5m 1,2 KD	*	*	*
80297456	MV 450 Twist 5m 1,2	*	*	*
80296464	MV 450 Twist Reg. 3m 1,0 HD Alu	*	*	*
80296450	MV 450 Twist Reg. 3m 1,2 KD	*	*	*
80296452	M V450 Twist Reg. 3m 1,2	*	*	*
80296451	MV 450 Twist Reg. 4m 1,2 KD	*	*	*
80296453	MV 450 Twist Reg. 4m 1,2	*	*	*
80297550	MV 550 Twist 3m 1,2 KD	*	*	*
80297552	MV 550 Twist 3m 1,2	*	*	*
80297551	MV 550 Twist 4m 1,2 KD	*	*	*
80297553	MV 550 Twist 4m 1,2	*	*	*
80297555	MV 550 Twist 5m 1,2 KD	*	*	*
80297556	MV 550 Twist 5m 1,2	*	*	*
80296550	MV 550 Twist Reg. 3m 1,2 KD	*	*	*
80296552	MV 550 Twist Reg. 3m 1,2	*	*	*
80296551	MV 550 Twist Reg. 4m 1,2 KD	*	*	*
80296553	MV 550 Twist Reg. 4m 1,2	*	*	*
80296557	MV 550 Twist Reg. 6m 1,2 KD	*	*	*
80297602	MV 400 FKS Twist 3m 1,2	*	*	*
80297603	MV 400 FKS Twist 4m 1,2	*	*	*
80297605	MV 400 FKS Twist 5m 1,2	*	*	*
80297606	MV 400 FKS Twist 3m 30° Alu 1,2	*	*	*
80297607	MV 400 FKS Twist 4m 30° Alu 1,2	*	*	*
80296602	MV 400 FKS Twist Reg. 3m 1,2	*	*	*
80296603	MV 400 FKS Twist Reg. 4m 1,2	*	*	*
80297700	MV 500 FKS Twist 3m 1,2	*	*	*
80297701	MV 500 FKS Twist 4m 1,2	*	*	*
80297705	MV 500 FKS Twist 5m 1,2	*	*	*
80296700	MV 500 FKS Twist Reg. 3m 1,2	*	*	*
80296701	MV 500 FKS Twist Reg. 4m 1,2	*	*	*

En översikt över regleringsmoduler finns på sidan 15.

\* Rekommenderas. (\*) Kan ej rekommenderas för maximal prestanda

# Slitdelar till vattenkylda MIG Slangpaket

## Slitdelar till MV 240 Twist

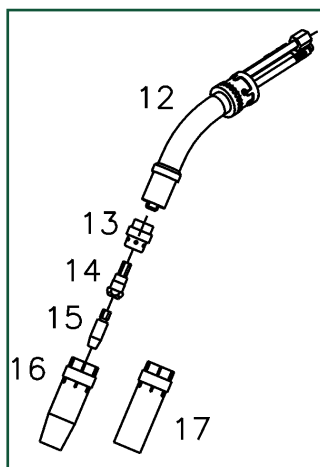

Position nr.	Art. nr.	Benämning	Min. beställningsmängd
12	80252101	Svanhals MV 240 MIG-A Twist	1
13a	* 83077480	Gasspridare svart	10
13b	83077481	Gasspridare vit	10
13c	80220311	Gasspridare keramik	10
14	* 80110604 83077149 80110603	Kontaktörsfäste CuCrZr, 5mm Kontaktörsfäste mässing, 5mm Kontaktörsfäste mässing, 7mm	10 10 10
15	* 80131201	<b>Kontaktör - se sid 19</b>	10
16	* 80140610	Gaskåpa konisk	10
17	80140611	Gaskåpa cylindrisk	10
	81100221	Slitdelslåda 1,0 alu	1

\* = standard monterat vid leverans

## Slitdelar till MV 400 FKS Twist

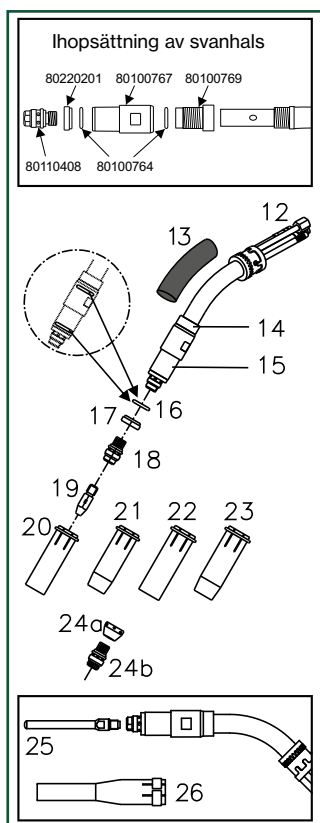

Position nr.	Art. nr.	Benämning	Min. beställningsmängd
12	80252500 80252501	Svanhals MV 400 FKS Twist Svanhals MV 400 FKS Twist 30° Alu	1 1
13	92555041	Krympflex Ø24 /8mm 1,2m lim	1
14	80100769	Isolator, kylvanhet	1
15	80100767	Vattenkylningsenhet	1
16	80100764	O-ring (2 stk.)	1
17	80220201	Isoleringsring	10
18	* 80110408	Kontaktörsfäste	10
19	* 80231202	<b>Kontaktör - se sid 20</b>	10
20	80240308	Gaskåpa cylindrisk, 62 mm	10
21	* 80240307	Gaskåpa konisk, 62 mm	10
22	80240318	Gaskåpa cylindrisk, 67mm	10
23	80240317	Gaskåpa konisk, 67mm	10
24a	80220315	Gasspridare-isolator	10
24b	80110411	Kontaktörsfäste för gasspridare 24mm	10
25	80700227	Kontaktör L=85/63/M8 1,2 CuCrZr	1
26	80240323	Gaskåpa L=114/52 ø15 nickellegerat	1
	81100236	Slitdelslåda 1,0-1,2 stål	1

\* = standard monterat vid leverans

OBS: 24a och 24b måste användas tillsammans



### Avancerat kylsystem

FKS slangpaketen har dubbla kylkamrar, som säkrar kylning ända ut i gaskåpan. Levereras även med Dialog reglering av svetsström eller Smart Torch reglering av olika parametrar. Särskilt utvecklad till puls- eller spraybågesvetsning.

# Slitdelar till vattenkylda MIG Slangpaket

## Slitdelar till MV 500 FKS Twist

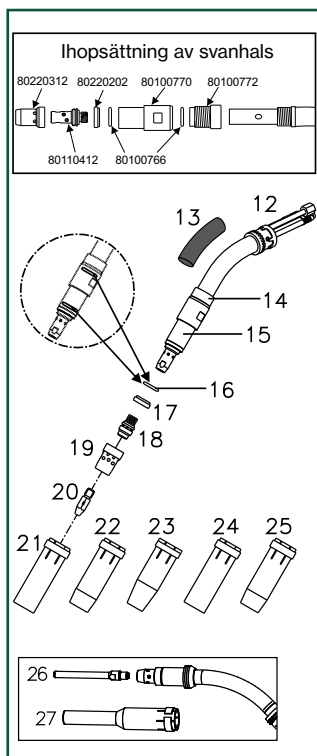

Position nr.	Art. nr.	Benämning	Min. beställningsmängd
12	80252502	Svanhals MV 500 FKS Twist	1
13	92555041	Krympflex $\varnothing 24 / 8\text{mm}$ 1,2m lim	1
14	80100772	Isolator, kylvanhet	1
15	80100770	Vattenkylningsenhet	1
16	80100766	O-ring (2 st.)	1
17	80220202	Isoleringsring	10
18	*	80110410 Kontaktörsfäste M8, 38mm CuCrZr	10
19	*	80220312 Gasspridare, vit 80220313 Gasspridare, keramisk	10 10
20	*	80231202 <b>Kontaktör - se sid 20</b>	10
21	80240300	Gaskåpa cylindrisk Cu	10
22	*	80240303 Gaskåpa konisk Cu	10
23	80240304	Gaskåpa superkonisk Cu	10
24	80140701	Gaskåpa cylindrisk, förniklad	10
25	80140700	Gaskåpa konisk, förniklad	10
26	80700227	Kontaktör L=85/63/M8 1,2 CuCrZr	1
27	80700226	Gaskåpa L=128/60 $\varnothing 15$ höglans nickellegerat	1
	81100237	Slitdelslåda MV 500 FKS 1,0-1,2 stål	1

\* = standard monterat vid leverans

## Slitdelar till MV 450 / 550 Twist

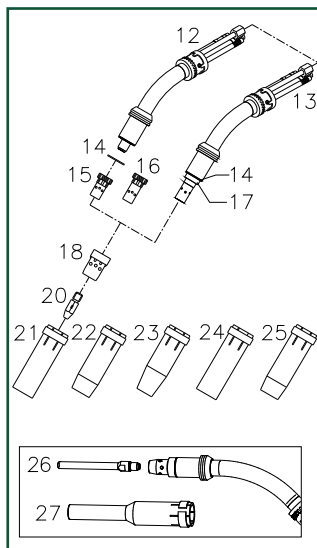

Position nr.	Art. nr.	Benämning	Min. beställningsmängd
12	80252202	Svanhals MV 450KD MIG-A Twist	1
12	80252302	Svanhals MV 550KD MIG-A Twist	1
13	80252204	Svanhals MV 450 MIG-A Twist	1
13	80252304	Svanhals MV 550 MIG-A Twist	1
14	80220303	Isoleringsskiva	10
15.1	80110401	Kontaktörsfäste M8, 25mm mässing	10
15.2	*	80110406 Kontaktörsfäste 25mm CuCrZr	10
15.3	80110403	Kontaktörsfäste M6, 25mm mässing	10
16.1	80110402	Kontaktörsfäste M8, 29mm mässing	10
16.2	80110409	Kontaktörsfäste 29mm CuCrZr	10
17	80200307	Gängring	1
18.1	*	80220309 Gasspridare, vit	10
18.2	80220306	Gasspridare, svart	10
18.3	80220310	Gasspridare, keramisk	10
20	*	80231202 <b>Kontaktör - se sid 20</b>	10
21	80240300	Gaskåpa cylindrisk Cu	10
22	*	80240303 Gaskåpa konisk Cu	10
23	80240304	Gaskåpa superkonisk Cu	10
24	80140701	Gaskåpa cylindrisk, förniklad	10
25	80140700	Gaskåpa konisk, förniklad	10
26	80700227	Kontaktör L=85/63/M8 1,2 CuCrZr	1
27	80700226	Gaskåpa L=128/60 $\varnothing 15$ höglans nickellegerat	1
	81100216	Slitdelslåda MV 450/550 1,0-1,2 stål	1

\* = standard monterat vid leverans



# MIG-A Twist® regleringsmoduler

## För Sigma Select / Sigma Core / Sigma One / Automig

MIG-A Twist® brännarna kan konfigureras med olika moduler.

Skifte av modul sker utan att behöva använda verktyg - bekvämt och enkelt.



Basmodul (80100401)  
Alltid med



Potentiometermodul  
(80100402)



Sekvensmodul (80100403)  
(Endast Sigma Select efter  
köp av sekvensfunktion)



Potentiometermodul för  
Kemppi (80100410)

Observera att alla varumärken som nämns i denna katalog, är de respektive firmas egendom.

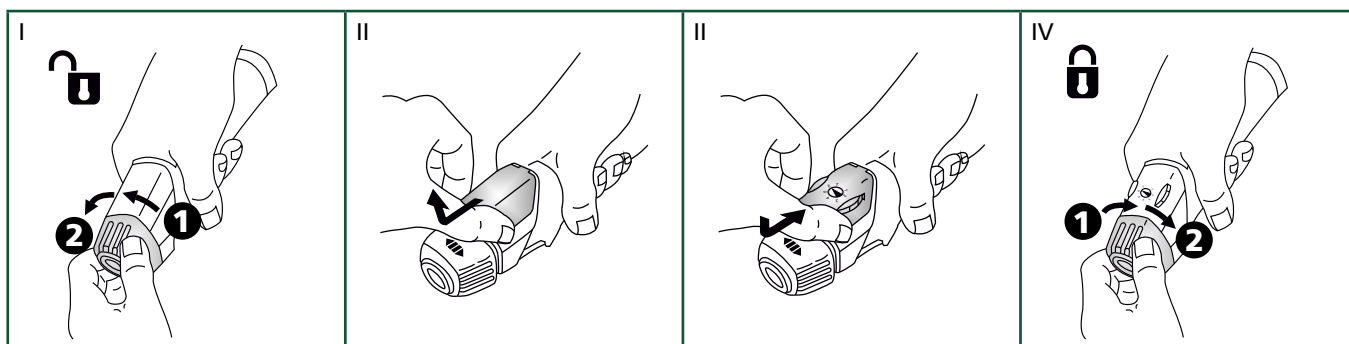

## Smart Torch moduler för MIG-A Twist\*)



Grafisk Smart Torch modul med 4  
knappar för MIG-A Twist (80100430)



Smart Torch modul med 4 knappar  
för MIG-A Twist (80100431)



Smart Torch modul med 2 knappar  
för MIG-A Twist (80100432)

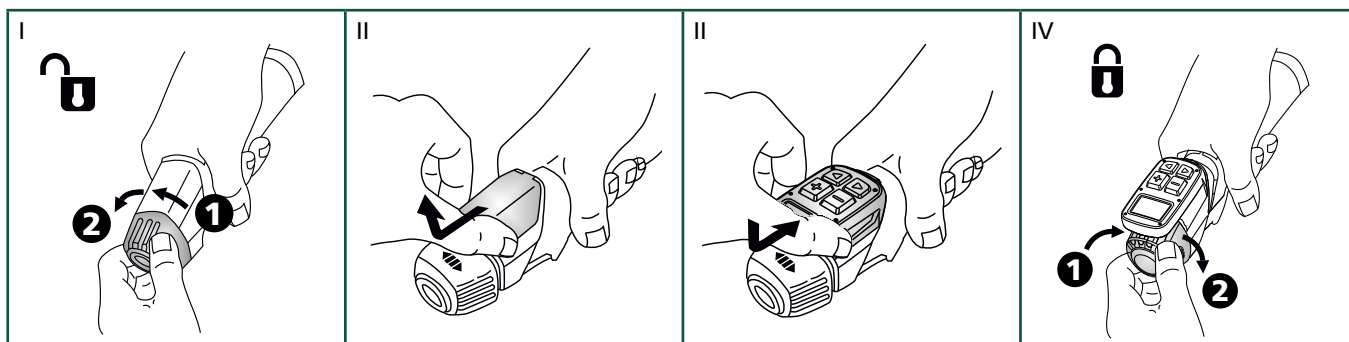

\*) Observera: Smart Torch moduler är endast kompatibla med Sigma Select och/eller Automig 300 Pulse strömkälla, som är utrustad med trådboxprint 71613664 version C1 och senare versioner. För tidigare versioner – kontakta din Migatronik servicepartner.

# MigAir slangpaket med rökutsug

MODELL	ML 240 MigAir	MV 400 FKS MigAir
Intermittens CO <sub>2</sub> 60%	250 A	415 A
Intermittens CO <sub>2</sub> 100%	225 A	415 A
Mixgas 60%	220 A	350 A
Mixgas 100%	195 A	350 A
Kylning	Luft	Vand
Min. flowrate vattenkylning 1 bar	-	1 l/min.
Max. tryck (vatten)	-	5 bar
Max. vattentemperatur	-	70°C
Gasflow +/-5%	10-20 l/min	10-20 l/min
Tråddiameter, mm	0,8-1,2	0,8-1,6
Kabel, mm <sup>2</sup>	25	16
Vikt, kg	1,4 kg	1,7 kg
Totalvikt kg, 8 m	4,8 kg	4,9 kg
Anslutning	ZA	ZA
Norm	IEC 60974-7, IEC 60974-10	



Art. nr.	ML 240 luftkyld
80193310	ML240 MigAir 4m
80193311	ML240 MigAir 5m

Art. nr.	MV 400 FKS vattenkyld
80293017	MV400 FKS MigAir 4m
80293018	MV400 FKS MigAir 5m

Art. nr.	Benämning
80160520	Ståltråddlare ø3,9 4,4m 0,6-0,8mm vit
80160550	Ståltråddlare ø3,9 5,4m 0,6-0,8 vit
80160545	Ståltråddlare 4,4m 1,2-1,6 röd
80160546	* Ståltråddlare 5,4m 1,2-1,6 röd
80200345	Utsugningskopp lång
80100793	Utsugningskopp kort
* = standard monterat vid leverans	
Slitdelar: Vi hänvisar till sidan MV 240 och MV 400 FKS på sid 13	



ZA anslutning luft



#### ADAPTER TILL SLANG

ø50 mm <=> ø45 mm  
Adapter till skifte från ø50 mm anslutning till ø45mm slang samt från ø45 mm anslutning till ø50mm slang.

Art.nr.....82031206



#### UTSUGSSLANG

Flex utsugslang till MigaVent Mini och munstycke i löpmeter. Invändigt mått ø51mm.

Art.nr..... 92570042

Flex utsugslang till MigAir och munstycke i löpmeter. Invändigt mått ø45mm.

Art.nr..... 92570041



ZA anslutning vatten

# Vattenkyld Push-Pull svets slangpaket till MIG/MAG svetsning

Det vattenkylda Push-Pull slangpaketet för MIG/MAG-svetsning säkerställer precis och stabil trådmatning även för de mjukaste svetsstrådarna i verkstaden, inklusive aluminium.

Välj Push-Pull slangpaket med en Graphical Smart Torch-modul för att få enkel åtkomst till att justera svetsparametrarna direkt i brännarhandtaget.



Alla Sigma Select-maskiner som är köpta efter februari 2021 stödjer Push-Pull slangpaketet

Art. nr.	Modell
80890410	Push-Pull FKS400 rak, 10m 1,2mm U-spår
80890411	Push-Pull FKS400 böjd, 10m 1,2mm U-spår
80890415	Push-Pull FKS400 rak, 10 m 1,2mm U-spår Inklusive Graphical Smart Torch-modul
80890416	Push-Pull FKS400 böjd, 10 m 1,2mm U-spår Inklusive Graphical Smart Torch-modul

Push-Pull slangpaketet är konfigurerad för svetsning i 1,2mm aluminium, men en det finns ett brett utbud av slitdelar för att kunna anpassas för varje svetstupdrag.

## Slitdelar till PP FKS 400

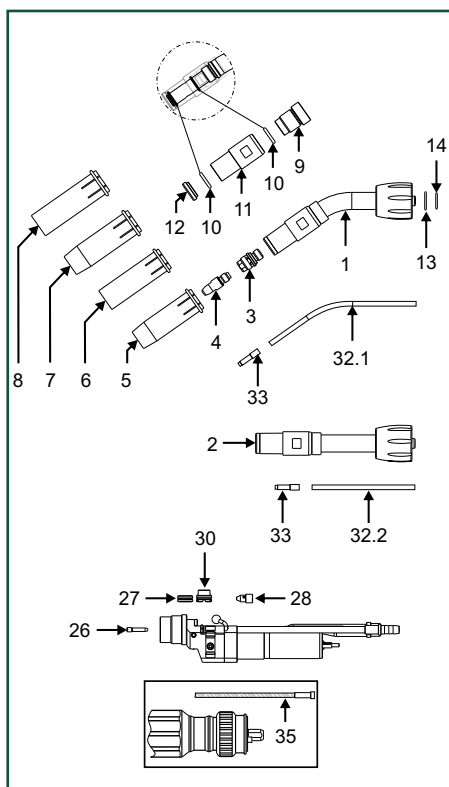

Position nr.	Art. nr.	Benämning	Min. beställningsmängd
1	80850450	Svanhals 35° böjd, vridbar	1
2	80850451	Svanhals rak, vridbar	1
3	80110408	Kontaktörns fäste, 24mm	1
4	* 80231103	<b>Kontaktör</b> - se sid 20	
5	* 80240307	Gaskåpa konisk, 62mm	10
6	80240308	Gaskåpa cylindrisk, 62mm	10
7	80240317	Gaskåpa konisk, 67mm	10
8	80240318	Gaskåpa cylindrisk, 67mm	10
9	80100769	Isolator, kylvanhet	1
10	80100764	O-ring $\varnothing 12 \times 2,5$	1
11	80100767	Vattenkylningsenhet	1
12	80220201	Isoleringsring	10
13	80100847	O-ring $\varnothing 13,2 \times 1,55 (1,60)$	1
14	80100848	O-ring $\varnothing 10,3 \times 1,55 (1,60)$	1
26	80100853	Liner guide	1
28	80100832	Trådinloppsdyra	1
32.1	80100851	Liner till böjd svanhals	1
32.2	80100852	Liner till rak svanhals	1
33	80100850	Liner värmeskyddandenippel	1

\* = standard monterat vid leverans

Pos. 35	
Art. nr.	Benämning
80160588	PA trådledare $\varnothing 2,0 \times 4,0 \times 10\text{m}$ till $\varnothing 0,8-1,2\text{mm}$ tråd
80160589	PA trådledare $\varnothing 2,3 \times 4,7 \times 10\text{m}$ till $\varnothing 1,2-1,6\text{mm}$ tråd
80160201	Ståltrådledare blå $\varnothing 1,5 \times 4,0 \times 10\text{m}$ till $\varnothing 0,8-1,0\text{mm}$ tråd
80160202	Ståltrådledare röd $\varnothing 2,0 \times 4,0 \times 10\text{m}$ till $\varnothing 1,2-1,6\text{mm}$ tråd
80160203	Ståltrådledare gul $\varnothing 2,5 \times 4,5 \times 10\text{m}$ till $\varnothing 1,6-2,0\text{mm}$ tråd
80160205	PTFE trådledare blå $\varnothing 1,5 \times 4,0 \times 10\text{m}$ till $\varnothing 0,8-1,0\text{mm}$ tråd
80160206	PTFE trådledare röd $\varnothing 2,0 \times 4,0 \times 10\text{m}$ till $\varnothing 1,2-1,6\text{mm}$ tråd
80160207	PTFE trådledare gul $\varnothing 2,7 \times 4,5 \times 10\text{m}$ till $\varnothing 1,6-2,0\text{mm}$ tråd

Pos. 30		Pos. 27		Benämning	Matarhjulsets Art. nr.
Drivhjul	Art. nr.	Tryckhjul	Art. nr.		
	80700415		80700420	Alu $\varnothing 0,8$ U-spår, vit	73940134
	80700416		80700421	Alu $\varnothing 1,0$ U-spår, blå	73940135
	80700417*		80700422*	Alu $\varnothing 1,2$ U-spår, röd	73940136
	80700410		80700420	Stål $\varnothing 0,8$ V-spår, vit	73940130
	80700411		80700421	Stål $\varnothing 1,0$ V-spår, blå	73940131
	80700412		80700422	Stål $\varnothing 1,2$ V-spår, röd	73940132

\* = standard monterat vid leverans

# Kontaktrör och kontaktrörsfästen

## Val av kontaktrör

ML/MV slangpaket är, med undantag av ML 150/250, standardutrustade med CuCrZr (koppars, krom, zirkonium) kontaktrör, i den mest använda dimensionen, samt en tillhörande

gaskåpa. Det är det mest optimala valet i förhållande till svetssegenskaper och/eller driftsomkostnader.

Kontaktrör till ML/MV finns i olika material och längder, var och en optimerad för bästa möjliga resultat.

För att optimera överföringen av svetsström och gasskydd rekommenderar vi till MIG pulssvetsning och svetsning i aluminium ett längre kontaktrör kombinerat med längre gaskåpa.

Vid val av ett smalt kontaktrör reduceras temperaturen i kontaktröret, då den mottager mindre strålvärme från ljusbågen än de traditionella.

Vi rekommenderar därför CuCrZr kontaktrör, som är väsentligt hårdare och mindre känslig för höga temperaturer. Vid temperaturer i Kontaktröret över ca. 300°C kommer en vanlig E-Cu (koppars) dysa att bli mjuk och fastna i svetstråden. Detta sker mycket senare med ett kontaktrör av CuCrZr (se kurva till vänster).

Se översikt över kontaktrör.

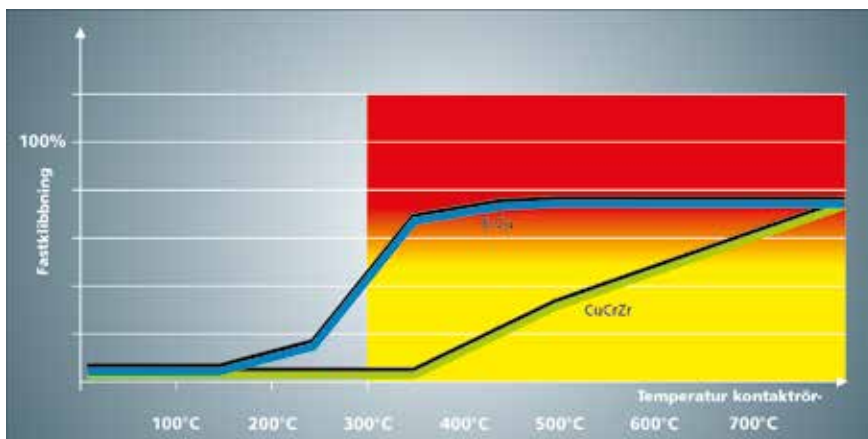

## Val av kontaktrörsfäste – material och design

Några brännarmodeller kan utrustas med kontaktrörsfästen i olika utformningar. Anledningen till detta är att den kan optimera till en annan typ av kontaktrör (gänga/längd).

### ML / MV 240



Vid val av material av CuCrZr ökar man dessutom brännarens prestanda. Ett standard fäste är av Ms (mässing), som utmärker sig i styrka, men som ej har optimal värmeledningsegenskaper. CuCrZr har styrka och seghet som Ms samt värmeledningsegenskaper som E-Cu. Därför kan man uppnå högre prestanda för en given brännare genom att använda ett kontaktrörsfäste av CuCrZr.

MV 450/550 slangpaket levereras med fast eller separat kontaktrörsfäste.

För maximal prestanda rekommenderas fast kontaktrörsfäste,

men om kontaktrörs-gängan blir defekt så måste svanhalsen bytas ut. Brännare med separat kontaktrörsfäste har lägre prestanda, men fördelen är, att kontaktrörsfästet kan bytas ut. FKS modellerna har separat kontaktrörsfäste, som har direkt kontakt med kylvattnet, och är därmed prestandamässigt i samma nivå som en brännare med fast kontaktrörsfäste.

MV 500 FKS är standard utrustad med separat kontaktrörsfäste i CuCrZr.

Se översikt över Kontaktrörsfästen.

### MV 450 / MV 550



### MV 450 FKS / MV 550 FKS

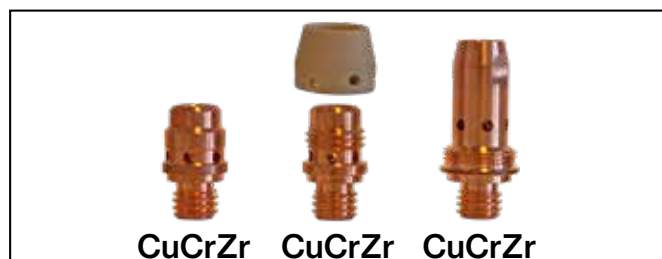

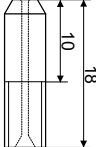
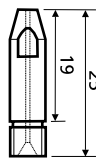
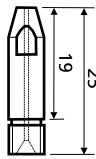
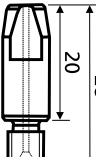
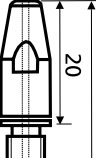

# Kontaktrör

Kontaktrör - form och längd	Art. nr.	Benämning	ML 140	ML 150/ ML 161	ML 250	ML 240	ML 300	ML 360	MV 240
<b>M 5</b>									
	80130140	ø 0,6 M5 ø 5 x18mm E-Cu	•						
	80130141	ø 0,8 M5 ø 5 x18mm E-Cu	•						
	80130142	ø 1,0 M5 ø 5 x 18mm E-Cu	•						
<b>M 6</b>									
	80130001	ø 0,6 M6 ø 6 x 25 mm Cu nickelbelagd		(•)	(•)	(•)	(•)	(•)	(•)
	80130002	ø 0,8 M6 ø 6 x 25 mm Cu nickelbelagd		(•)	(•)	(•)	(•)	(•)	(•)
	80130003	ø 1,0 M6 ø 6 x 25 mm Cu nickelbelagd		(•)	(•)	(•)	(•)	(•)	(•)
	80130004	ø 1,2 M6 ø 6 x 25 mm Cu nickelbelagd		(•)	(•)	(•)	(•)	(•)	(•)
	80130101	ø 0,6 M6 ø 6 x 25 mm Cu		(•)	(•)	(•)			
	80130102	ø 0,8 M6 ø 6 x 25 mm Cu		(•)	(•)	(•)			
	80130103	ø 1,0 M6 ø 6 x 25 mm Cu		(•)	(•)	(•)			
	80130104	ø 1,2 M6 ø 6 x 25 mm Cu		(•)	(•)	(•)			
	80130201	ø 0,6 M6 ø 8 x 28 mm Cu		•	•	•	•	•	•
	80130202	ø 0,8 M6 ø 8 x 28 mm Cu		•	•	•	•	•	•
	80130203	ø 1,0 M6 ø 8 x 28 mm Cu		•	•	•	•	•	•
	80130204	ø 1,2 M6 ø 8 x 28 mm Cu		•	•	•	•	•	•
	80131200	ø 0,8 M6 ø 8 x 28 mm CuCrZr		•	•	•	•	•	•
	80131201	ø 1,0 M6 ø 8 x 28 mm CuCrZr		•	•	•	•	•	•
	80131202	ø 1,2 M6 ø 8 x 28 mm CuCrZr		•	•	•	•	•	•
	80131203	ø 1,4 M6 ø 8 x 28 mm CuCrZr		•	•	•	•	•	•
	80131204	ø 1,6 M6 ø 8 x 28 mm CuCrZr		•	•	•	•	•	•

• = Vanligt stål Fe, rostfritt stål CrNi och FCW rekommenderas. (•) = Alternativ.

OBS: Vid aluminiumsvetsning rekommenderas det att gå upp i storlek i förhållande till svetstråden, t.ex: 1,0 Alu-tråd = 1,2 kontaktrör  
1,2 Alu-tråd = 1,4 kontaktrör

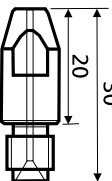
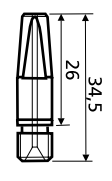
# Kontaktör

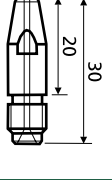
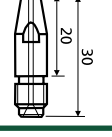
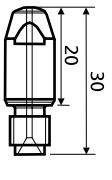
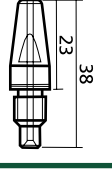
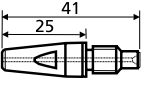
Kontaktör - form och längd	Art. nr.	Benämning	ML 380	ML 400	ML 500	MV 450	MV 550	MV 400 FKS	MV 500 FKS
<b>M 8</b>									
	80231101	ø 0,8 M8 ø 10 x 30 mm E-Cu	.	.	.	.	.	.	.
	80231102	ø 1,0 M8 ø 10 x 30 mm E-Cu	.	.	.	.	.	.	.
	80231103	ø 1,2 M8 ø 10 x 30 mm E-Cu	.	.	.	.	.	.	.
	80231106	ø 1,4 M8 ø 10 x 30 mm E-Cu	.	.	.	.	.	.	.
	80231104	ø 1,6 M8 ø 10 x 30 mm E-Cu	.	.	.	.	.	.	.
	80231110	ø 0,8 M8 ø 8 x 35 mm CuCrZr	..	..	..	..	..	..	..
	80231111	ø 1,0 M8 ø 8 x 35 mm CuCrZr	..	..	..	..	..	..	..
	80231112	ø 1,2 M8 ø 8 x 35 mm CuCrZr	..	..	..	..	..	..	..
	80231113	ø 1,6 M8 ø 8 x 35 mm CuCrZr	..	..	..	..	..	..	..
	80231121	ø 1,0 M8 ø 10 x 35 mm E-Cu	(.) (.)	(.) (.)	(.) (.)	(.) (.)	(.) (.)	(.) (.)	(.) (.)
	80231122	ø 1,2 M8 ø 10 x 35 mm E-Cu	(.) (.)	(.) (.)	(.) (.)	(.) (.)	(.) (.)	(.) (.)	(.) (.)
	80231200	ø 0,8 M8 ø 8 x 30 mm CuCrZr	.	.	.	.	.	.	.
	80231201	ø 1,0 M8 ø 8 x 30 mm CuCrZr	.	.	.	.	.	.	.
	80231202	ø 1,2 M8 ø 8 x 30 mm CuCrZr	.	.	.	.	.	.	.
	80231203	ø 1,6 M8 ø 8 x 30 mm CuCrZr	.	.	.	.	.	.	.
	80231204	ø 1,4 M8 ø 8 x 30 mm CuCrZr	.	.	.	.	.	.	.
	80231220	ø 0,8 M8 ø 8 x 30 mm CuCrZr heavy duty	.	.	.	.	.	.	.
	80231221	ø 1,0 M8 ø 8 x 30 mm CuCrZr heavy duty	.	.	.	.	.	.	.
	80231222	ø 1,2 M8 ø 8 x 30 mm CuCrZr heavy duty	.	.	.	.	.	.	.
	80231205	ø 0,8 M8 ø 10 x 30 mm CuCrZr	.	.	.	.	.	.	.
	80231206	ø 1,0 M8 ø 10 x 30 mm CuCrZr	.	.	.	.	.	.	.
	80231207	ø 1,2 M8 ø 10 x 30 mm CuCrZr	.	.	.	.	.	.	.
	80231208	ø 1,4 M8 ø 10 x 30 mm CuCrZr	.	.	.	.	.	.	.
	80231209	ø 1,6 M8 ø 10 x 30 mm CuCrZr	.	.	.	.	.	.	.
	80231300	ø 0,8 M8 ø 10 x 38 mm CuCrZr	..				..	..	..
	80231301	ø 1,0 M8 ø 10 x 38 mm CuCrZr	..				..	..	..
	80231302	ø 1,2 M8 ø 10 x 38 mm CuCrZr	..				..	..	..
	80231303	ø 1,6 M8 ø 10 x 38 mm CuCrZr	..				..	..	..
	80231401	ø 1,0 M8 ø 10 x 41 mm CuCrZr	..				..	..	..
	80231402	ø 1,2 M8 ø 10 x 41 mm CuCrZr	..				..	..	..

- . = Vanligt stål Fe, rostfritt stål CrNi och FCW rekommenderas. (.) = Alternativ
- . = Aluminiumsvetsning.
- . = För speciallängder på gaskåpor: se under slangpaket typ rekommenderas. (.) = Alternativ

OBS: Vid aluminiumsvetsning rekommenderas det att gå upp i storlek i förhållande till svetsstråden, t.ex: 1,0 Alu-tråd = 1,2 kontaktör  
1,2 Alu-tråd = 1,4 kontaktör



# Gaskåpor

Gaskåpa	Art. nr.	Benämning	Ø / ID	Godstjocklek	Materiale	ML 150/150C	ML 161
	80140022	Punkt	ø16,0	1,0	Cu/Ni	•	•

Gaskåpa	Art. nr.	Benämning	Ø / ID	Godstjocklek	Materiale	ML 150/150C	ML 161
	80140029	Innershield	ø6,3	1,0	Cu	•	•

Gaskåpa	Art. nr.	Benämning	Ø / ID	Godstjocklek	Materiale	ML 150/150C	ML 161
	80140023	Konisk	ø12,0	1,15	Cu/Ni	•	•
	80140500	Cylindrisk	ø16,0	1,0	Cu/Ni	•	•

Gaskåpa	Art. nr.	Benämning	Ø / ID	Godstjocklek	Materiale	ML 250	
	80140600	Cylindrisk	ø15,0	2,0	Cu/Ni	•	
	80140601	Konisk	ø19,0	2,0	Cu/Ni	•	

Gaskåpa	Art. nr.	Benämning	Ø / ID	Godstjocklek	Materiale	ML 240	MV 240
	80140610	Konisk	ø12,6	1,4	Cu/Ni	•	•
	80140611	Cylindrisk	ø17,2	1,4	Cu/Ni	•	•

Gaskåpa	Art. nr.	Benämning	Ø / ID	Godstjocklek	Materiale	ML 300	ML 360 lång
	80140700	Konisk	ø20,1	2,5	Cu/Ni	•	•
	80140701	Cylindrisk	ø16,0	2,5	Cu/Ni	•	•

Gaskåpa	Art. nr.	Benämning	Ø / ID	Gods tjocklek	Materiale	ML 300/360/380	MV 400/550	MV 550 FKS
	80240303	Konisk	ø16,0	2,5	Cu/Ni	•	•	•
	80240300	Cylindrisk	ø20,1	2,5	Cu/Ni	•	•	•
	80240304	Superkonisk	ø14,0	2,5	Cu/Ni	•	•	•

Gaskåpa	Art. nr.	Benämning	Ø / ID	Godstjocklek	Materiale	MV 400 FKS	
	80240307	Konisk	ø14,5	2,0	Cu/Ni	•	
	80240308	Cylindrisk	ø18,0	2,0	Cu/Ni	•	
	80240317	Konisk	ø14,5	2,0	Cu/Ni	•	
	80240318	Cylindrisk	ø18,0	2,0	Cu/Ni	•	

# Gaskåpor

Gaskåpa	Art. nr.	Benämning	Ø / ID	Godstjocklek	Materiale	ML 400	
	80140720	Konisk	ø14,0	2,5	Cu/Ni	•	
	80140721	Konisk	ø18,0	2,5	Cu/Ni	•	
	80140722	Cylindrisk	ø21,0	2,5	Cu/Ni	•	

Gaskåpa	Art. nr.	Benämning	Ø / ID	Godstjocklek	Materiale	ML 500	
	80140723	Konisk	ø20,0	3,0	Cu/Ni	•	

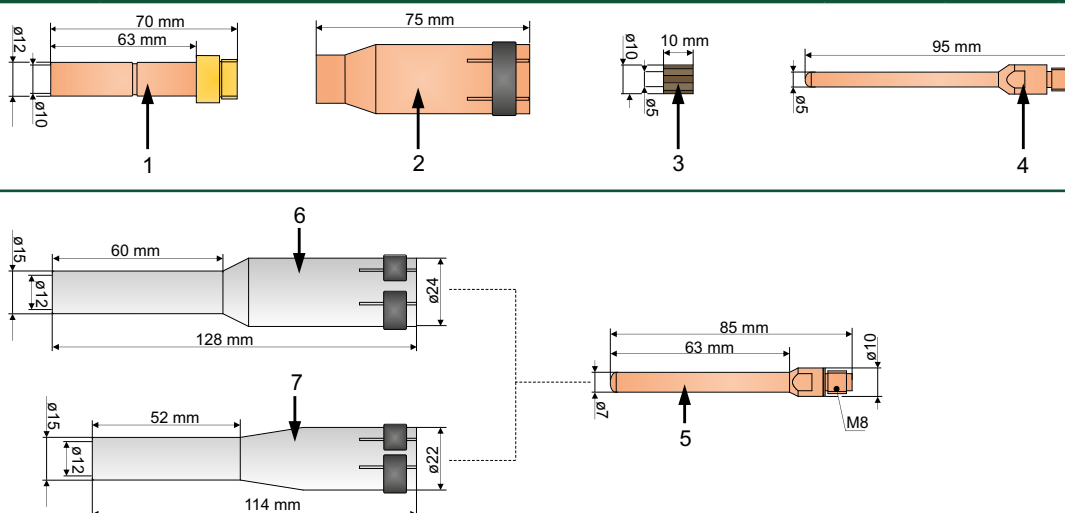

## Smalfog (narrow gap)



Pos. no.	Art. nr.	Benämning	Godstjocklek	Materiale	MV 450/550	FKS 400	FKS 500
1	80240321	Gaskåpeförlängare till gaskåpa flaskmonterad, 70 mm	1,0	Cu/Ms	•		
2	80240320	Gaskåpa flaskformad, 75mm	2,5	Cu	•		
3	80220317	Gasfördelare centreringsbussning ø5xø10x10mm		Fiber	•		
4.1	80231410	Strömdysa ø1,0 M8 ø5x95mm		E-Cu	•		
4.2	80231412	Strömdysa ø1,2 M8 ø5x95mm		E-Cu	•		
5	80700227	Kontaktrör L=85/63/M8 1,2 CuCrZr		CuCrZr	•	•	•
6	80700226	Gaskåpa L=128/60ø15 högglans nickellegerat	1,5	Cu/Ni	•		•
7	80240323	Gaskåpa L=114/52 ø15 nickellegerat	1,5	Cu/Ni		•	

# Reservdelar till ZA och Trådledare

Reservdelar till ZA	
Art. nr.	Benämning
80200303	Stopp mutter
26920008	Gasnippel, mässing
80100004	Gasnippel, mässing
26910008	Gasnippel CrNi
80100710	O-ring till ZA luft/vatten
80200312	Kontaktstift utan fjäder 21mm ø5
80100747	Kontaktstift med fjäder 30mm ø5
80100810	Fjäderkontaktstift f/ZA luft, 25mm ø6
80100811	Fjäderkontaktstift f/ZA, vatten 16mm ø6
80100706	ZA-ML spring pin luft
80200332	ZA-MV spring pin vatten
80200301	Mutter för ZA slång

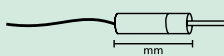
<b>Låsring:</b>	<b>Gasnippel:</b>	<b>O-ring:</b>	<b>Kontaktbøsning:</b>	
80200303	26920008 Mässing	x 1 80100710	Kontaktstift fast 21mm	80200312 ø5
	80100004 Mässing	x 2	Kontaktstift fjeder 30mm	80100747 ø5
	26910008 CrNi	x 1	Fjäderstift till ZA luft 25mm	80100810 ø6
			Fjäderstift till ZA vatten 16mm	80100811 ø6
			Honkontakt ø4 röd, lös (2 st.)	18270004 
				

Trådledare	
Art. nr.	Benämning
80160520	Ståltrådledare ø3,9 4,4m 0,6-0,8mm vit
80160521	Ståltrådledare ø4,8 4,4m 0,8-1,0mm blå
80160522	Ståltrådledare ø4,9 4,4m 1,2-1,6mm röd
80160523	Ståltrådledare ø4,8 4,4m 1,6-2,4mm gul
80160550	Ståltrådledare ø3,9 5,4m 0,6-0,8mm vit
80160551	Ståltrådledare ø4,8 5,4m 0,8-1,0mm blå
80160552	Ståltrådledare ø4,9 5,4m 1,2-1,6mm röd
80160553	Ståltrådledare ø4,8 5,4m 1,6-2,4mm gul
80160558	Stål/teflon trådledare (PTFE) ø4 3,4m 0,8-1,2mm
80160554	Stål/teflon trådledare (PTFE) ø4 4,4m 0,8-1,2mm
80160555	Stål/teflon trådledare (PTFE) ø5 4,4m 1,2-1,6mm
80160556	Stål/teflon trådledare (PTFE) ø4 5,4m 0,8-1,2mm
80160557	Stål/teflon trådledare (PTFE) ø5 5,4m 1,2-1,6mm
80160559	Stål/teflon trådledare (PTFE) ø5 6,4m 1,2-1,6mm
80160711	Plastrådledare (PEH) brons ø4 4,4m 0,8-1,0mm blå
80160713	Plastrådledare (PEH) brons ø4 4,4m 1,2-1,6mm röd
80160712	Plastrådledare (PEH) brons ø4 5,4m 0,8-1,0mm blå
80160714	Plastrådledare (PEH) brons ø4 5,4m 1,2-1,6mm röd
80160700	Karbon teflonledare (carbon PTFE), med 60mm bronsspiral ø4 4,4m 0,8-1,0mm grå
80160707	Karbon teflonledare (carbon PTFE), med 60mm bronsspiral ø4 4,4m 1,2-1,6mm grå
80160708	Karbon teflonledare (carbon PTFE), med 60mm bronsspiral ø4 5,4m 1,2-1,6mm grå
80160720	Karbon teflonledare (carbon PTFE) ø2,0x4,7 3,4m till 1,2mm tråd inkl. 20mm värmebeständig avslutning
80160721	Karbon teflonledare (carbon PTFE) ø2,0x4,7 4,4m till 1,2mm tråd inkl. 20mm värmebeständig avslutning

## Migatronik rekommenderar

Tråd	Tråddiameter	Ståltrådledare / Stålfontrådledare			Plastrådledare (PEH) med bronsspiral		Kulitefontrådledare (kul PTFE) med 60 mm bronsspiral		Kulitefontrådledare (kul PTFE) inkl. 20 mm värmebeständig avslutning		
		3,4 m	4,4 m	5,4 m	6,4 m	4,4 m	5,4 m	4,4 m	5,4 m	3,4 m	4,4 m
Trådledarlängd											
Fe Vanligt stål	0,6 mm 0,8 mm 1,0 mm 1,2 mm 1,4 mm 1,6 mm 2,0 mm	80160520 80160521 80160521 80160521 80160522 80160522 80160522 80160523	80160520 80160521 80160521 80160521 80160522 80160522 80160522 80160523	80160550 80160551 80160551 80160552 80160552 80160552 80160552 80160553							
CrNi Rostfritt stål	0,8 mm 1,0 mm 1,2 mm	80160558 80160558 80160558	80160554 80160554 80160554	80160556 80160556 80160556							
Cu Koppar- legeringar	1,2 mm 1,4 mm 1,6 mm	80160555 80160555 80160555	80160555 80160555 80160555	80160557 80160557 80160557	80160559 80160559 80160559					80160720* 80160708 80160708	80160721*
Fe Flux Stål pulverfylld rörtråd	0,6 mm 0,8 mm 1,0 mm 1,2 mm 1,4 mm 1,6 mm 2,0 mm	80160520 80160521 80160521	80160520 80160521 80160521 80160591# 80160591#	80160550 80160551 80160551 80160592# 80160592#							
CrNi Flux Rostfritt pulverfylld rörtråd	0,8 mm 1,0 mm 1,2 mm 1,4 mm 1,6 mm	80160558 80160558 80160558	80160554 80160554 80160555 80160555 80160557 80160557	80160556 80160556 80160556 80160557 80160557 80160557							
Al Aluminium	1,0 mm 1,2 mm 1,2 mm 1,4 mm 1,6 mm	80160558 80160558	80160554 80160554 80160555 80160555	80160556 80160556 80160557 80160557							

\* Används endast i vattenkylda slangpaket och rekommenderas till slangpaketet MV400 FKS 30° Alu (artnr. 80297606 och 80297607)

Gränmarkerade fält gäller endast stålfontrådledare

Med en liner diameter på ø4 väljs tråddiameter 0,8-1,2 mm. Med en liner diameter på ø5 väljs tråddiameter 1,2-1,6 mm

■ ø5 liner - rekommenderas endast till vattenkylda slangpaket

# Utan överdrag. Rekommenderas endast till vattenkylda slangpaket

# TIG Ergo slangpaket

## TIG Ergo – till optimal TIG svetsning

TIG Ergo är designad med fokus på ergonomi, användarvänlighet, rörlighet och driftssäkerhet.

Programmet omfattar mer än 50 olika modeller – från de helt små luftkylda till heavy duty vattenkylda versioner på över 400 A.

Alla TIG Ergo modeller har konfigurierbar betjäning och handtag i två storlekar med kullad och softgrip.

## FÖRKORTNINGAR TIG:

- TIG 201 = Modell
- R = Reglering
- FLEX = Flexibelt brännarhuvud
- 8 m = Längd
- RH = Horisontell reglering
- RV = Vertikal reglering



## LUFTKYLD

Art. nr.	TIG 101 SERIE
80392655	TIG Ergo 101 4m, 7 polig
80392658	TIG Ergo 101 Flex 4m, 7 polig
80392656	TIG Ergo 101 8m, 7 polig
80392657	TIG Ergo 101 Flex 8m, 7 polig
80392650	TIG Ergo 101RH 4m, 7 polig
80392653	TIG Ergo 101RH Flex 4m, 7 polig
80392651	TIG Ergo 101RH 8m, 7 polig
80392652	TIG Ergo 101RH Flex 8m, 7 polig
80392659	TIG 101RV 4m, 7 polig
80392660	TIG 101RV 8m, 7 polig
80392615	TIG ERGO 101V 4m

Art. nr.	TIG 201 SERIE
80392795	TIG Ergo 201 4m, 7 polig
80392801	TIG Ergo 201 FLEX 4m, 7 polig
80392796	TIG Ergo 201 8m, 7 polig
80392794	TIG Ergo 201 FLEX 8m, 7 polig
80392797	TIG Ergo 201RH 4m, 7 polig
80392802	TIG Ergo 201RH FLEX 4m, 7 polig
80392798	TIG Ergo 201RH 8m, 7 polig
80392799	TIG Ergo 201RH FLEX 8m, 7 polig
80392803	TIG Ergo 201RV 4m, 7 polig
80392804	TIG Ergo 201RV 8m, 7 polig

Art. nr.	TIG 221 SERIE
80392875	TIG Ergo 221 4m, 7 polig
80392876	TIG Ergo 221 8m, 7 polig
80392887	TIG Ergo 221 15m, 7 polig
80392877	TIG Ergo 221RH 4m, 7 polig
80392878	TIG Ergo 221RH 8m, 7 polig
80392888	TIG Ergo 221RH 15m, 7 polig
80392879	TIG Ergo 221RV 4m, 7 polig
80392880	TIG Ergo 221RV 8m, 7 polig
80392881	TIG Ergo 221 FLEX 4m, 7 polig
80392882	TIG Ergo 221 FLEX 8m, 7 polig
80392883	TIG Ergo 221RH FLEX 4m, 7 polig
80392884	TIG Ergo 221RH FLEX 8m, 7 polig

## VATTENKYLD

Art. nr.	TIG 301 SERIE
80492140	TIG Ergo 301 4m, 7 polig
80492143	TIG Ergo 301 FLEX 4m, 7 polig
80492141	TIG Ergo 301 8m, 7 polig
80492142	TIG Ergo 301 FLEX 8m, 7 polig
80492135	TIG Ergo 301RH 4m, 7 polig
80492138	TIG Ergo 301RH FLEX 4m, 7 polig
80492136	TIG Ergo 301RH 8m, 7 polig
80492137	TIG Ergo 301RH FLEX 8m, 7 polig
80492144	TIG Ergo 301RV 4m, 7 polig
80492145	TIG Ergo 301RV 8m, 7 polig

Art. nr.	TIG 321 SERIE
80492150	TIG Ergo 321 4m, 7 polig
80492151	TIG Ergo 321 8m, 7 polig
80492152	TIG Ergo 321RH 4m, 7 polig
80492153	TIG Ergo 321RH 8m, 7 polig

Art. nr.	TIG 401 SERIE
80492215	TIG Ergo 401 4m, 7 polig
80492216	TIG Ergo 401 8m, 7 polig
80492235	TIG Ergo 401RH 4m, 7 polig
80492236	TIG Ergo 401RH 8m, 7 polig
80492237	TIG Ergo 401RV 4m, 7 polig
80492238	TIG Ergo 401RV 8m, 7 polig
80492241	TIG Ergo 401RH FLEX 4m
80492242	TIG Ergo 401RH FLEX 8m

Art. nr.	TIG 451 SERIE
80492315	TIG Ergo 451 4m, 7 polig
80492316	TIG Ergo 451 8m, 7 polig
80492335	TIG Ergo 451 RH 4m, 7 polig
80492336	TIG Ergo 451 RH 8m, 7 polig
80492337	TIG Ergo 451 RV 4m, 7 polig
80492338	TIG Ergo 451 RV 8m, 7 polig

MODELL TIG ERGO	TIG 101	TIG 201	TIG 221	TIG 301	TIG 321	TIG 401	TIG 451
Intermittens DC 60%	90 A	110 A	130 A	230 A	325 A	400 A	420 A
Intermittens AC 60%	65 A	75 A	90 A	160 A	230 A	280 A	290 A
Intermittens DC 100%	80 A	90 A	110 A	225 A	325 A	400 A	420 A
Intermittens AC 100%	55 A	65 A	80 A	160 A	230 A	280 A	290 A
Kylning	Luft	Luft	Luft	Vatten	Vatten	Vatten	Vatten
Gasflow +/-5%	7 l/min	7 l/min	7 l/min	9 l/min	9 l/min	11 l/min	11 l/min
Elektrodediameter, mm	1,0-2,4	1,0-2,4	1,0-2,4	1,0-3,2	1,0-3,2	1,0-4,0	1,0-4,8
Kabel, mm <sup>2</sup>	15	15	21	4/6 (8 m)	12/15 (8 m)	12/15 (8 m)	18 (8 m)
Vikt ved 1 m højde	0,8 kg	1,0 kg	1,0 kg	0,8 kg	1,0 kg	1,1 kg	1,2 kg
Totalvikt kg, 4 m	1,7 kg	1,9 kg	2,0 kg	1,5 kg	2,0 kg	2,2 kg	2,7 kg

# TIG Ergo slangpaket

PASSAR TILL	TIG & MMA maskiner								
	RallyMIG	Focus Stick 120E/161E	PI 200 L / Focus TIG 161/200	PI 200 W	PI 250 L	PI 250 W	PI 350 L	PI 350 W	PI 500
TIG ERGO 101V	*	*							
TIG ERGO 101 SERIE 7-polig			(*)		(*)				
TIG ERGO 201/221 SERIE 7-polig			*		*		(*)		
TIG ERGO 301/321 SERIE 7-polig				*		*		*	(*)
TIG ERGO 401 SERIE 7-polig				*		*		*	(*)
TIG ERGO 451 SERIE 7-polig				*		*		*	*

\* Rekommenderas. (\*) Kan ej rekommenderas för max.prestanda

## Anslutning för TIG Ergo slangpaket



Anslutning för vattenkyld TIG 321/401/451 slangpaket.



Anslutning för vattenkyld TIG 301 slangpaket.



Anslutning för luftkyld TIG 221 slangpaket.



Anslutning för luftkyld TIG 101/201 slangpaket.



# TIG Ergo slangpaket

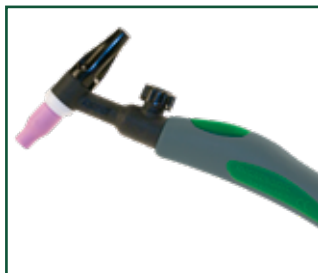

TIG Ergo 101V, 4m  
Art. nr. ....80392615



7/6 polig adapter  
Art. nr. .... 80300116



7 polig TIG ZA adapter  
Art. nr. ....75990007

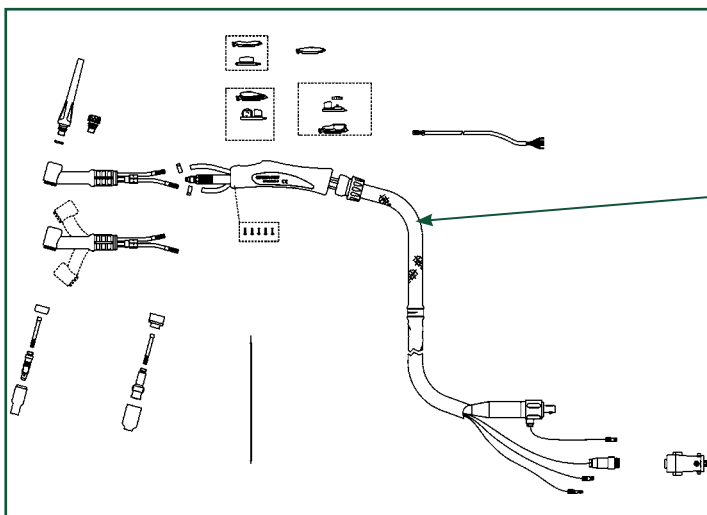

## Läderöverdrag med blixtlås

Till skydd för slangpaketet  
Till TIG 101/301

Art. nr. ....80300134



## TIG förlängning

Förlängningskabel till TIG slangpaket. Fördelen är att man efter användning återigen kan välja det korta TIG slangpaketet. Vid användning av vattenkyld TIG förlängning bibehålls intermittensten på standardbrännaren, då kabeln i TIG förlängaren ej belastar kylmodulen.

Art. nr.	Benämning
74303610	10m 25mm <sup>2</sup> Luft 7-polig utan box
74303615	15m 35mm <sup>2</sup> Luft 7-polig utan box
74303620	20m 35mm <sup>2</sup> Luft 7-polig utan box
74355710	10m 50mm <sup>2</sup> Vatten 7-polig utan box
74355715	15m 50mm <sup>2</sup> Vatten 7-polig utan box
74355720	20m 50mm <sup>2</sup> Vatten 7-polig utan box



# TIG Ergo regleringsmoduler



Blankt lock  
för användning av t.ex fotpedal  
Art. nr. ....80300102



Enkelt avtryckare  
Art. nr. .80300100 (gammal modell)  
Art. nr. ....80300060 (ny modell)

Gammal modell, använd:  
Art. nr. ....80300100  
Art. nr. ....80300101  
Art. nr. ....80300130

Ny modell (2012 →) använd:  
Art. nr. ....80300060  
Art. nr. ....80300061  
Art. nr. ....80300070  
Art. nr. ....80300063  
Art. nr. ....80300064



Enkelt avtryckare med vertikal  
TIG regleringsknapp (RV)  
Art. nr. ...80300101 (gammal modell)  
Art. nr. ....80300061 (ny modell)



Enkelt avtryckare med horisontell  
TIG regleringsknapp (RH)  
Art. nr. ..80300130 (gammal modell)  
Art. nr. ....80300070 (ny modell)



Up/Down modul med 4-knapps-  
avbrytare för justering av svets-  
ström inkl. TIG-A Tack funktion.  
Svetsströmmen ökas/minskas med  
2 ampere. Långt tryck för konstant  
ökning/minskning.  
Art. nr. ....80300063\*  
\* Gäller softwareversioner från 2.17



Up/Down modul med 3-knapps-  
avtryckare för justering av svets-  
ström.  
Svetsströmmen ökas/minskas med  
2 ampere. Långt tryck för konstant  
ökning/minskning.  
Art. nr. ....80300064\*  
\* Gäller softwareversioner från 2.17

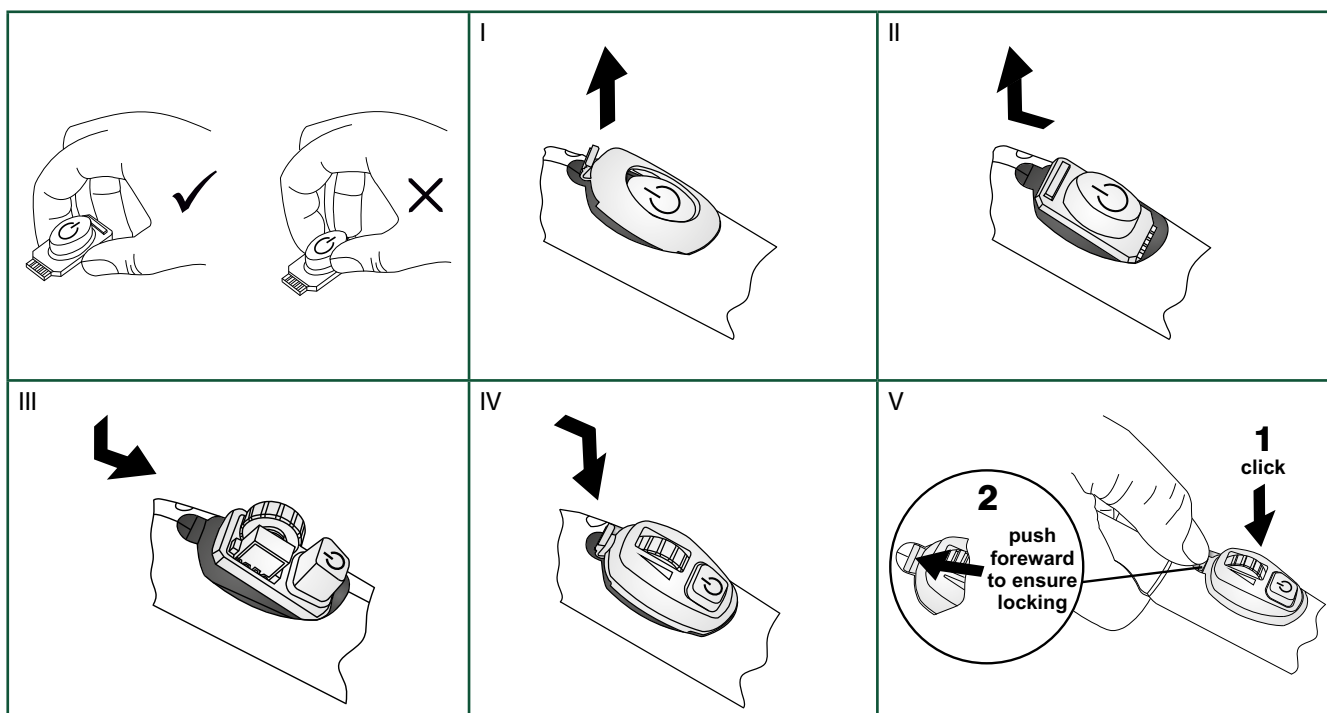

# Slitdelar till TIG Ergo slangpaket

## Slitdelar till TIG Ergo 101/201/221/301/321/401

81100228	Slitdelslåda TIG 101/301/321	
80300219	1 st.	Isolator TIG101/301/321
80361372	10 st.	Wolfram elektrod WS2 $\varnothing$ 1,6 superblue
80361374	10 st.	Wolfram elektrod WS2 $\varnothing$ 2,4 superblue
80400115	1 st.	Bakhätta kort TIG 101/301/321
80400116	1 st.	Bakhätta mellan TIG 101/301/321
80400117	1 st.	Bakhätta lång TIG 101/301/321
80400204	2 st.	O-ring till bakhätta TIG 101/301/321
80410202	2 st.	Elektrodhållare $\varnothing$ 1,6 TIG 101/301/321
80410203	2 st.	Elektrodhållare $\varnothing$ 2,4 TIG 101/301/321
80430212	5 st.	Spännhylsa $\varnothing$ 1,6mm CuCr
80430213	5 st.	Spännhylsa $\varnothing$ 2,4mm CuCr
80440202	5 st.	Gaskåpa TIG101/301/321 #5 $\varnothing$ 8,0 / 5/16"
80440203	5 st.	Gaskåpa TIG101/301/321 #6 $\varnothing$ 9,6 / 3/8"
80440204	5 st.	Gaskåpa TIG101/301/321 #7 $\varnothing$ 11,2 / 7/16"



Slitdelslåda till TIG 101/301/321

Art. nr.....81100228



Std. slitdels set

$\varnothing$ 1,6 TIG101/301/321... 80300117  
 $\varnothing$ 2,4 TIG101/301/321... 80300119

Slitdels set, gaslinser (inte föreställt)

$\varnothing$ 1,6 TIG101/301/321.. 80300140  
 $\varnothing$ 2,4 TIG101/301/321... 80300141

81100230	Slitdelslåda TIG 201/221/401	
80300189	2 st.	Isolator TIG 201/221/401
80361372	10 st.	Wolfram elektrod WS2 $\varnothing$ 1,6 superblue
80361374	10 st.	Wolfram elektrod WS2 $\varnothing$ 2,4 superblue
80300200	1 st.	Bakhätta kort TIG 201/221/401
80300201	1 st.	Bakhätta lång TIG 201/221/401
80300223	2 st.	O-ring till bakhätta TIG 201/221/401
80310000	2 st.	Elektrodhållare $\varnothing$ 1,6 TIG201/221/401
80310001	2 st.	Elektrodhållare $\varnothing$ 2,4 TIG201/221/401
80330111	5 st.	Spännhylsa $\varnothing$ 1,6mm CuCr
80330112	5 st.	Spännhylsa $\varnothing$ 2,4mm CuCr
80340002	5 st.	Gaskåpa TIG201/221/401 #5 $\varnothing$ 8,0 / 5/16"
80340003	5 st.	Gaskåpa TIG201/221/401 #6 $\varnothing$ 9,6 / 3/8"
80340004	5 st.	Gaskåpa TIG201/221/401 #7 $\varnothing$ 11,2 / 7/16"



Slitdelslåda till TIG 201/221/401

Art. nr..... 81100230



Std. slitdels set

$\varnothing$ 1,6 TIG201/221/401.. 80300274  
 $\varnothing$ 2,4 TIG201/221/401.. 80300118

Slitdels set, gaslinser (inte föreställt)

$\varnothing$ 1,6 TIG201/221/401.. 80300142  
 $\varnothing$ 2,4 TIG201/221/401. 80300143

# Slitdelar till TIG Ergo slangpaket

## Slitdelar till TIG Ergo 101/301/321

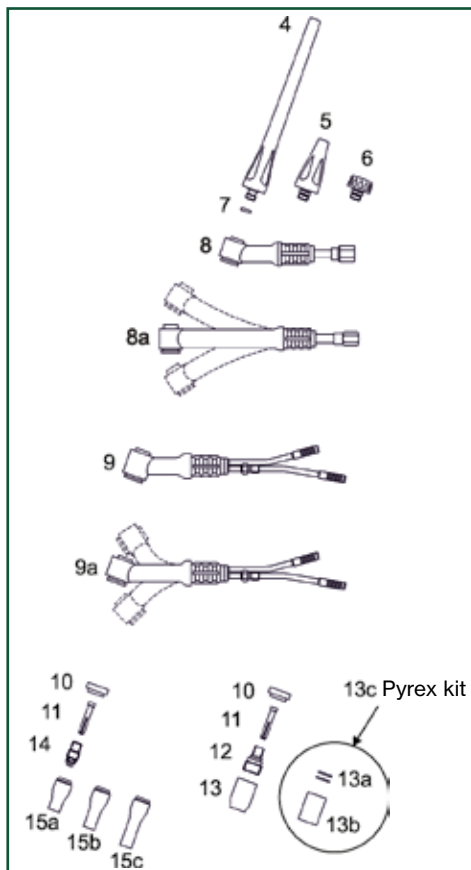

TIG 101 är ett litet luftkylt TIG slangpaket. Den används där det är trångt om utrymme och där svetströmmen ej överstiger 100 A DC.

TIG 101 används till svetsning i rostfritt material.

TIG 301 och 321 är extra robusta, vattenkylda slangpaket. Vattenkylningen säkrar låga temperaturer i brännaren och i handtaget, vilket även ger större komfort och hållbarhet.

TIG 101/301/321 används till svetsning i stål, rostfritt stål och aluminium.

TIG 101/301/321 kan monteras med alla slitdelar som visas här till höger, och styrningsenheten är lätt att byta ut.

Position nr.	Art. nr.	Benämning	Min. beställningsmängd
4	<input type="checkbox"/> Δ	80400117 Bakhätta lång TIG 101/301/321	10
5	<input type="checkbox"/> Δ	80400116 Bakhätta mellan TIG 101/301/321	10
6	<input type="checkbox"/> Δ	80400115 Bakhätta kort TIG 101/301/321	10
7	<input type="checkbox"/> Δ	80400204 O-ring till bakhätta TIG 101/301/321	10
8		80300194 Brännarhuvud TIG 101, 60 mm	1
8a		80300195 Brännarhuvud TIG 101 Flex, 60 mm	1
		80300051 Brännarhuvud TIG 101 Flex, 100 mm	1
		80300052 Brännarhuvud TIG 101 Flex, 135 mm	1
9		80400310 Brännarhuvud TIG 301/321, 55mm	1
9a		80400311 Brännarhuvud TIG 301 Flex, 55mm	1
		80400315 Brännarhuvud TIG 301 Flex, 105 mm	1
		80400316 Brännarhuvud TIG 301 Flex, 135 mm	1
10	<input type="checkbox"/> Δ	80300219 Isolator TIG 101/301/321	10
11		80430211 Spännhylsa ø1,0mm CuCr	10
	* <input type="checkbox"/>	80430212 Spännhylsa ø1,6mm CuCr	10
	<input type="checkbox"/> Δ	80430213 Spännhylsa ø2,4mm CuCr	10
	Δ	80430214 Spännhylsa ø3,2mm CuCr	10
		80430222 Spännhylsa ø1,6mm mässing	10
		80430223 Spännhylsa ø2,4mm mässing	10
		80430224 Spännhylsa ø3,2mm mässing	10

# Slitdelar till TIG Ergo slangpaket

Position nr.	Art. nr.	Benämning	Min. beställningsmängd	
12	80410210	Gaslins 1,0mm TIG 101-301 koppar/mässing	10	
	80410211	Gaslins 1,6mm TIG 101-301 koppar/mässing	10	
	80410212	Gaslins 2,4mm TIG 101-301 koppar/mässing	10	
	80410213	Gaslins 3,2mm TIG 101-301 koppar/mässing	10	
	80410214	Gaslins II 1,0mm TIG 101-301 helstöpt mässing	10	
	80410215	Gaslins II 1,6mm TIG 101-301 helstöpt mässing	10	
	80410216	Gaslins II 2,4mm TIG 101-301 helstöpt mässing	10	
	80410217	Gaslins II 3,2mm TIG 101-301 helstöpt mässing	10	
13	80440210	Gaskåpa till gaslins TIG 101/301 #4 $\varnothing$ 6,4 / 1/4"	10	
	80440211	Gaskåpa till gaslins TIG 101/301 #5 $\varnothing$ 8,0 / 5/16"	10	
	80440212	Gaskåpa till gaslins TIG 101/301 #6 $\varnothing$ 9,6 / 3/8"	10	
	80440213	Gaskåpa till gaslins TIG 101/301 #7 $\varnothing$ 11,2 / 7/16"	10	
	80440214	Gaskåpa till gaslins TIG 101/301 #8 $\varnothing$ 12,7 / 1/2"	10	
13 a	80300321	O-ring till Pyrex glas dysa	1	
13 b	80440235	Pyrex glas dysa 25mm $\varnothing$ 20	1	
13 c	80449235	Pyrex kit till TIG 101/301/321 gaslins (2xdyse, 4xO-ring)	1	
14	80410201	Elektrodhållare $\varnothing$ 1,0 TIG 101/301/321	10	
	* □	80410202	Elektrodhållare $\varnothing$ 1,6 TIG 101/301/321	10
	□ Δ	80410203	Elektrodhållare $\varnothing$ 2,4 TIG 101/301/321	10
	Δ	80410204	Elektrodhållare $\varnothing$ 3,2 TIG 101/301/321	10
15a	80440201	Gaskåpa TIG 101/301/321 #4 $\varnothing$ 6,4 / 1/4"	10	
	□ Δ	80440202	Gaskåpa TIG 101/301/321 #5 $\varnothing$ 8,0 / 5/16"	10
	* □ Δ	80440203	Gaskåpa TIG 101/301/321 #6 $\varnothing$ 9,6 / 3/8"	10
	□ Δ	80440204	Gaskåpa TIG 101/301/321 #7 $\varnothing$ 11,2 / 7/16"	10
		80440205	Gaskåpa TIG 101/301/321 #8 $\varnothing$ 12,7 / 1/2"	10
15b	80440221	Gaskåpa lång 48mm #4L $\varnothing$ 6,4 / 1/4"	10	
	80440222	Gaskåpa lång 48mm #5L $\varnothing$ 8,0 / 5/16"	10	
	80440223	Gaskåpa lång 48mm #6L $\varnothing$ 9,6 / 3/8"	10	
15c	80440231	Gaskåpa X-lång 64mm #4XL $\varnothing$ 6,4 / 1/4"	10	
	80440232	Gaskåpa X-lång 64mm #5XL $\varnothing$ 8,0 / 5/16"	10	
	80440233	Gaskåpa X-lång 64mm #6XL $\varnothing$ 9,6 / 3/8"	10	
	* □	80361372	Wolframelektroder - se sid 46	10
	□ Δ	80361374		10
	Δ	80361376		10
	*	80300117	Std. Slitdels set $\varnothing$ 1,6 TIG 101/301/321	1
		80300119	Std. Slitdels set $\varnothing$ 2,4 TIG 101/301/321	1
	□	81100228	Slitdelslåda TIG 101/301/321 1,6/2,4	1
	Δ	81100248	Slitdelslåda TIG 101/301/321 2,4/3,2	1
		80300140	Slitdels set 1,6 gaslins TIG 101-301-321	1
		80300141	Slitdels set 2,4 gaslins TIG 101-301-321	1

Gaskåpestorlek (invändig diameter) t.ex #4 = 4 x 1,6 mm = 6,4mm.

\* □ Δ = Inkl. i slitdelslåda

# Slitdelar till TIG Ergo slangpaket

## Pyrex kit till std. gaslins TIG 101/301/321

Art. nr. ....80300123



## Jumbo keramisk kit ø1,6-ø2,4mm TIG 101/301/321

Art. nr. ....80300156



## Pyrex kit liten ø1,6-ø2,4mm TIG 101/301/321

Art. nr. ....80300616



## Pyrex kit jumbo ø1,6-ø2,4mm TIG 101/301/321

Art. nr. ....80300617



**80300123 Innehåll:**

- 4x80300321 O-ring
- 1x80430223 Spännhylsa ø2,4mm
- 1x80410216 Gaslins
- 2x80440235 Pyrex glas dysa
- 1x80361374 Elektrod ø2,4

### Pyrex kit till gaslins

En glaskeramisk (Pyrex) TIG-gaskåpa gör det väsentligt lättare att se ljusbågen, smältbadet och wolframelektrodev vid svetsning under svår tillgängliga förhållanden.

### Pyrex kit till std. Gaslins TIG 101/301/321

Art. nr. ....80300123

Pos. nr.	Art. nr.	Benämning	Min. beställningsmängd
	<b>80300123</b>	<b>Kit til standard gaslinse TIG 101/301/321</b>	<b>1</b>
1	80300321	O-ring till Pyrex glas dysa	1
2	80430223	Spännhylsa ø2,4mm mässing	10
3	80410216	Gaslins II ø2,4	10
4	80440235	Pyrex glas dysa	1
5	80361374	Wolframelektrod ø2,4mm SuperBlue	1

**80300156 Innehåll:**

- 1x80300325 Isolator, gaslins
- 1x80430325 Spännhylsa ø2,4mm
- 1x80410322 Gaslins
- 1x80440329 Gaskåpa
- 1x80361374 Elektrod ø2,4

### Jumbo keramisk kit ø2,4mm

En Jumbo keramisk gaskåpa ger med sin stora diameter och det exklusiva gasfiltret optimal gasskydd av svetsbadet, även vid svetsning i exotiska material. En gaslins med många lager av finmaskade nät säkerställer laminart gasflow, som också ger möjlighet för längre stickout på wolframelektroden. I vissa fall är det ej nödvändigt att använda släpsko vid svetsning av Titan. Samma fördel gäller även vid svetsning av austenitiska, super-austenitiska, duplex- och nickelmaterial.

### Jumbo keramisk kit ø2,4mm TIG 101/301/321

Art. nr. ....80300156

Pos. no.	Art. nr.	Benämning	Min. beställningsmängd
	<b>80300156</b>	<b>Jumbo keramisk kit ø2,4 TIG 101/301/321</b>	<b>1</b>
1.1	80400115	Bakhätta kort TIG 101/301/321	10
1.2	80400116	Bakhätta mellan TIG 101/301/321	10
1.3	80400117	Bakhätta lång TIG 101/301/321	10
2	80300325	Isolator, gaslins	1
3.1	80430324	Spännhylsa ø1,6mm TIG 101/301/321	1
3.3	80430325	Spännhylsa ø2,4mm TIG 101/301/321	1
3.3	80430326	Spännhylsa ø3,2mm TIG 101/301/321	1
4.1	80410321	Gaslins ø1,6mm TIG 101/301/321	1
4.2	80410322	Gaslins ø2,4mm TIG 101/301/321	1
4.3	80410323	Gaslins ø3,2mm TIG 101/301/321	1
5.1	80440326	Gaskåpa #6 ø9,6 TIG 101/301/321	1
5.2	80440327	Gaskåpa #8 ø12,8 TIG 101/301/321	1
5.3	80440328	Gaskåpa #10 ø16,0 TIG 101/301/321	1
5.4	80440329	Gaskåpa #12 ø19,2 TIG 101/301/321	1
5.5	80440330	Gaskåpa #15 ø24,0 TIG 101/301/321	1
6	80361374	Wolframelektrod ø2,4 mm SuperBlue	10



# Slitdelar till TIG Ergo slangpaket

**80300616 Innehåll:**

- 1x80300326 Isolator
- 1x80430222 Spännhylsa  $\varnothing$ 1,6
- 1x80430223 Spännhylsa  $\varnothing$ 2,4
- 1x80310425 Elektrodhållare inkl. O-ring
- 1x43570029 O-ring röd silikon
- 1x80310426 Gaslinsfilter 1,6
- 1x80310427 Gaslinsfilter 2,4
- 1x80440331 Pyrex gaskåpa

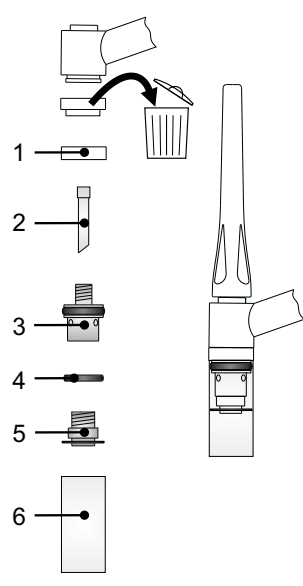

## Pyrex kit med Pyrex gaskåpa och inbyggd gaslins

En glaskeramisk (Pyrex) TIG-gaskåpa med gaslins gör det väsentligt lättare att se ljusbågen, smältbad och wolframelektrode vid svetsning under svårtillgängliga förhållanden. Samtidig säkerställer gaslinsen med många lager av finmaskade nät ett laminart gasflow, som också ger möjlighet för längre stick-out på wolframelektroden. Det kommer i vissa tillfällen ej vara nödvändigt att använda släpsko vid svetsning av Titan. Samma fördel gäller även vid svetsning av austenitiska, super-austenitiska, duplex- och nickelmaterial.

### Pyrex kit liten $\varnothing$ 1,6- $\varnothing$ 2,4mm TIG 101/301/321

Art. nr. ....80300616

### Pyrex kit jumbo $\varnothing$ 1,6- $\varnothing$ 2,4mm TIG 101/301/321

Art. nr. ....80300617

Pos. nr.	Art. nr.	Benämning	Min. beställningsmängd
	<b>80300616</b>	<b>Pyrex kit liten <math>\varnothing</math>1,6-<math>\varnothing</math>2,4 TIG 101/301/321</b>	1
1	80300326	Isolator	1
2.1	80430222	Spännhylsa $\varnothing$ 1,6 mm mässing	10
2.2	80430223	Spännhylsa $\varnothing$ 2,4 mm mässing	10
2.3	80430224	Spännhylsa $\varnothing$ 3,2 mm mässing	10
3	80310425	Elektrodhållare	1
4	43570029	O-ring, röd silikon	1
5.1	80310426	Gaslinsfilter 1,6mm	1
5.2	80310427	Gaslinsfilter 2,4mm	1
5.3	80310428	Gaslinsfilter 3,2mm	1
6	80440331	Pyrex gaskåpa	1

**80300617 Innehåll:**

- 1x80300327 isolator
- 1x80430222 Spännhylsa  $\varnothing$ 1,6
- 1x80430223 Spännhylsa  $\varnothing$ 2,4
- 1x80310429 Elektrodhållare inkl. O-ring
- 1x43570030 O-ring röd silikon
- 1x80310430 Gaslinsfilter 1,6
- 1x80440332 Pyrex gaskåpa

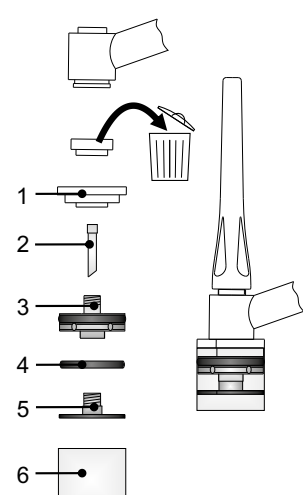

Pos. nr.	Art. nr.	Benämning	Min. beställningsmängd
	<b>80300617</b>	<b>Pyrex kit jumbo <math>\varnothing</math>1,6-<math>\varnothing</math>2,4 TIG 101/301/321</b>	1
1	80300327	Isolator	1
2.1	80430222	Spännhylsa $\varnothing$ 1,6 mm mässing	10
2.2	80430223	Spännhylsa $\varnothing$ 2,4 mm mässing	10
2.3	80430224	Spännhylsa $\varnothing$ 3,2 mm mässing	10
3	80310429	Elektrodhållare	1
4	43570030	O-ring, röd silikon	1
5.1	80310430	Gaslinsfilter 1,6mm	1
5.2	80310431	Gaslinsfilter 2,4mm	1
5.3	80310432	Gaslinsfilter 3,2mm	1
6	80440332	Pyrex gaskåpa	1

# Slitdelar till TIG Ergo slangpaket

## Slitdelar till TIG Ergo 201/221/401

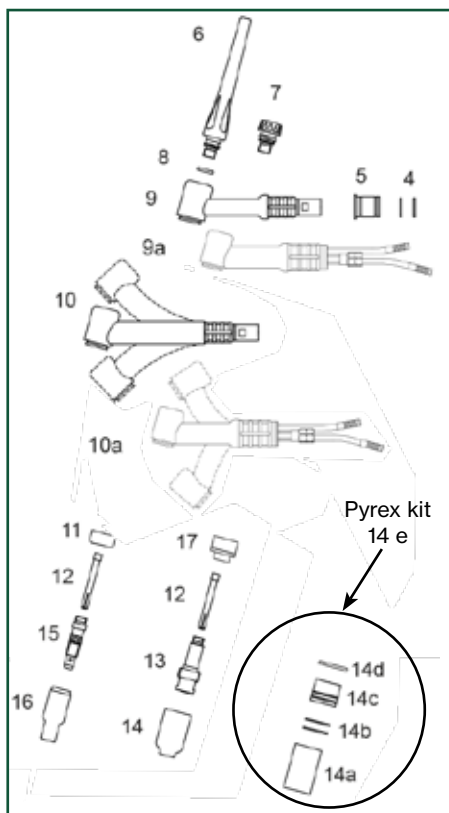

TIG 201 används till svetsning i rostfritt material och aluminium inom reparation och produktion.

TIG 221 används till heavy duty uppdrag och produktionsuppdrag i aluminium.

TIG 401 används till svetsning med strömstyrkor upp till 400 A DC, t.ex i svart rostfritt stål och aluminium inom produktion och reparation.

Position nr.	Art. nr.	Benämning	Min. beställningsmängd
4	80300301	O-ring $\varnothing 17,5 \times 1,5$ mm	1
5	80400312	Övergångsstycke för 201HD-401	1
6	<input type="checkbox"/> 80300201	Bakhätta lång TIG 201-401	10
7	<input type="checkbox"/> 80300200	Bakhätta kort TIG 201-401	10
8	<input type="checkbox"/> 80300223	O-ring f. bakhätta TIG 201/401	1
9	80300196	Brännarhuvud TIG 201, 70mm	1
	80300237	Brännarhuvud TIG 221	1
9a	80400422	Brännarhuvud TIG 401, 80mm	1
10	80300197	Brännarhuvud TIG 201 Flex, 70mm	1
	80300198	Brännarhuvud TIG 201 Flex, 90mm	1
	80300238	Brännarhuvud TIG 221 Flex	1
10a	80400423	Brännarhuvud TIG 401 Flex, 80mm	1
11	<input type="checkbox"/> 80300189	Isolator TIG 201-401	10
12	80330110	Spännhylsa $\varnothing 1,0$ mm CuCr	10
	<input type="checkbox"/> 80330111	Spännhylsa $\varnothing 1,6$ mm CuCr	10
	* <input type="checkbox"/> 80330112	Spännhylsa $\varnothing 2,4$ mm CuCr	10
	80330113	Spännhylsa $\varnothing 3,2$ mm CuCr	10
	80330114	Spännhylsa $\varnothing 4,0$ mm CuCr	10
13	80310411	Gaslins 1,0mm TIG 201 - 401	10
	80310412	Gaslins 1,6mm TIG 201 - 401	10
	80310413	Gaslins 2,4mm TIG 201 - 401	10
	80310414	Gaslins 3,2mm TIG 201 - 401	10
	80310415	Gaslins 4,0mm TIG 201 - 401	10

# Slitdelar till TIG Ergo slangpaket

Position nr.	Art. nr.	Benämning	Min. beställningsmängd
14	80340400	Gaskåpa till gaslins TIG 201/221/401/451 #4 $\varnothing$ 6,4 / 1/4"	10
	80340401	Gaskåpa till gaslins TIG 201/221/401/451 #5 $\varnothing$ 8,0 / 5/16"	10
	80340402	Gaskåpa till gaslins TIG 201/221/401/451 #6 $\varnothing$ 9,6 / 3/8"	10
	80340403	Gaskåpa till gaslins TIG 201/221/401/451 #7 $\varnothing$ 11,2 / 7/16"	10
	80340404	Gaskåpa till gaslins TIG 201/221/401/451 #8 $\varnothing$ 12,7 / 1/2"	10
	80340406	Gaskåpa till gaslins TIG 201/221/401/451 #11 $\varnothing$ 17,5 / 11/16"	10
14 a	80340420	Pyrex glas dysa 42mm $\varnothing$ 25	1
14 b	80300322	O-ring till Pyrex glas dysa	1
14 c	80310416	Pyrex glas dysa adapter	1
14 d	43570028	O-ring röd silikon $\varnothing$ 16,9 x $\varnothing$ 2,75	1
14 e	80349420	Pyrex kit till TIG 201/221/401 gaslins (2xdysa, 2xO-ring, 1xadapter)	1
15	80310004	Elektrodhållare $\varnothing$ 1,0 TIG 201/401	10
	<input type="checkbox"/> 80310000	Elektrodhållare $\varnothing$ 1,6 TIG 201/401	10
	* <input type="checkbox"/> 80310001	Elektrodhållare $\varnothing$ 2,4 TIG 201/401	10
	80310002	Elektrodhållare $\varnothing$ 3,2 TIG 201/401	10
	80310003	Elektrodhållare $\varnothing$ 4,0 TIG 201/401	10
	16	80340001	Gaskåpa TIG 201/401 #4 $\varnothing$ 6,4 / 1/4"
<input type="checkbox"/> 80340002		Gaskåpa TIG 201/401 #5 $\varnothing$ 8,0 / 5/16"	10
* <input type="checkbox"/> 80340003		Gaskåpa TIG 201/401 #6 $\varnothing$ 9,6 / 3/8"	10
<input type="checkbox"/> 80340004		Gaskåpa TIG 201/401 #7 $\varnothing$ 11,2 / 7/16"	10
80340005		Gaskåpa TIG 201/401 #8 $\varnothing$ 12,7 / 1/2"	10
80340006		Gaskåpa TIG 201/401 #10 $\varnothing$ 15,7 / 5/8"	10
80340007		Gaskåpa TIG 201/401 #12 $\varnothing$ 19,0 / 3/4"	10
17		80300220	Gaslins Isolator TIG201-401
	<input type="checkbox"/> 80361372	<b>Wolframelektroder - se sid 46</b>	10
	* <input type="checkbox"/> 80361374		10
	* 80300118	Std. slitdels set $\varnothing$ 2,4 TIG 201/221/401	1
	80300274	Std. slitdels set $\varnothing$ 1,6 TIG 201/221/401	1
	<input type="checkbox"/> 81100230	Slitdelslåda TIG 201/221/401	1
	80300142	Slitdelslåda 1,6 gaslinse TIG 201-401	1
	80300143	Slitdelslåda 2,4 gaslinse TIG 201-401	1

Gaskåpestorlek (invändig diameter) t.ex #4 = 4 x 1,6mm = 6,4mm. \*   $\Delta$  = Inkl. i slitdelslåda



Pyrex kit till  
TIG 201/221/401 gaslins  
Art. nr. ....80349420

Pos. nr.	Art. nr.	Benämning	Min. beställningsmängd
	80349420	Pyrex kit till TIG 201/221/401 gaslins	1
1	80300220	Gaslins isolator	1
2	43570028	O-ring röd silikon $\varnothing$ 16,9 x $\varnothing$ 2,75	1
3	80310416	Pyrex glas dysa adapter	1
4	80300322	O-ring till Pyrex glas dysa $\varnothing$ 16mm $\varnothing$ 20mm	1
5	80340420	Pyrex glas dysa 42mm $\varnothing$ 22 $\varnothing$ 26 $\pm$ 0,3mm	1

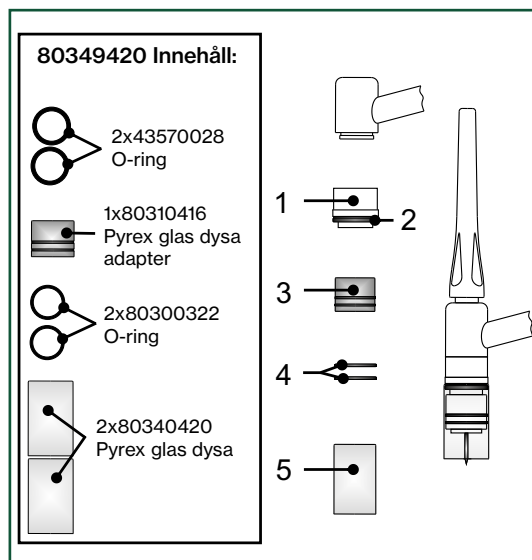

# Slitdelar till TIG Ergo slangpaket

## Slitdelar till TIG Ergo 451

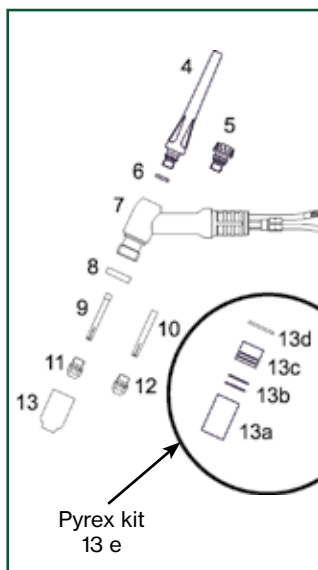

TIG 451 är den kraftigste modellen i vårt TIG slangpaket-program. TIG 451 är vattenkyllt och dimensionerad för hård, kontinuerlig svetsning.

TIG 451 används, när det verkligen krävs en hög prestanda och intermittens.

TIG 451 används till svetsning med en strömstyrka på upp till 420 A DC, t.ex i svart rostfritt stål och aluminium inom produktion och reparation.

TIG 451 kan monteras med alla slitdelar som visas ovan, och styrningeenheten är lätt att byta.

Pos. nr.	Art. nr.	Benämning	Min. beställningsmängd
4	80300201	Bakhätta lång TIG 201-401	10
5	80300200	Bakhätta kort TIG 201-401	10
6	80300223	O-ring f. bakhätta TIG201/401	1
7	80400425	Brännarhuvud TIG 451	1
8	* Δ 80300239	Isolator TIG 451	10
9	80330110	Spännhylsa ø1,0mm CuCr	10
	80330111	Spännhylsa ø1,6mm CuCr	10
	* 80330112	Spännhylsa ø2,4mm CuCr	10
	Δ 80330113	Spännhylsa ø3,2mm CuCr	10
	80330114	Spännhylsa ø4,0mm CuCr	10
10	80330106	Spännhylsa HD ø4,0mm	10
	80330107	Spännhylsa HD ø4,8mm	10
11	* Δ 80310010	Elektrodhållare standard ø1,0-3,2	10
12	80310011	Elektrodhållare HD ø3,2-4,8	10
13	80340400	Gaskåpa till gaslins TIG 201/221/401/451 #4 ø6,4 / 1/4"	10
	80340401	Gaskåpa till gaslins TIG 201/221/401/451 #5 ø8,0 / 5/16"	10
	80340402	Gaskåpa till gaslins TIG 201/221/401/451 #6 ø9,6 / 3/8"	10
	* 80340403	Gaskåpa till gaslins TIG 201/221/401/451 #7 ø11,2 / 7/16"	10
	Δ 80340404	Gaskåpa till gaslins TIG 201/221/401/451 #8 ø12,7 / 1/2"	10
	80340406	Gaskåpa till gaslins TIG 201/221/401/451 #11 ø17,5 / 11/16"	10
13 a	80340420	Pyrex glas dysa 42mm ø25	1
13 b	80300322	O-ring till Pyrex glas dysa	1
13 c	80310416	Pyrex glas dysa adapter	1
13 d	43570028	O-ring röd silikon ø16,9 x ø2,75	1
13 e	80349420	Pyrex kit till TIG 201/221/401 gaslins (2xdysa, 2xo-ring, 1xadaptor)	1
	* 80361374	<b>Wolframelektroder - se sid 46</b>	10
	Δ 80361376		10
	* 80300136	Std. Slitdels set ø2,4 TIG 451	1
	Δ 80300138	Std. Slitdels set ø3,2 TIG 451	1

Gaskåpestorlek (invändig diameter) t.ex #4 = 4 x 1,6 mm = 6,4mm. \* □ Δ = Inkl. i slitdelslåda

# TIG Adjust 101/201/301/401

TIG Adjust luft- eller vattenkyld brännare är till svetsning på svåråtkomliga platser.



## TIG Adjust ger 360 graders frihet!

TIG Adjust är utvecklad till svets-uppdrag där återkommande justering av brännarhuvudet är vanligt.

Brännarhuvudet kan vridas i alla riktningar och har längre livslängd än vanliga böjbara brännarhuvuden.

- Brännarhuvuden i två olika storlekar
- Litet brännarhuvud: standard slitdelar från TIG 101-301 serien
- Stort brännarhuvud: standard slitdelar från TIG 201-401 serien
- Levereras standard utan slitdelar
- TIG Adjust passar i TIG Ergo seriens båda svetshandtagens storlekar, och alla TIG Ergo styrningsenheter kan användas
- Levereras alla i 4 m och 8 m modeller i TIG Ergo programmet, men erbjuds även i speciallängder mot order
- Kan beställas som en standard applikation

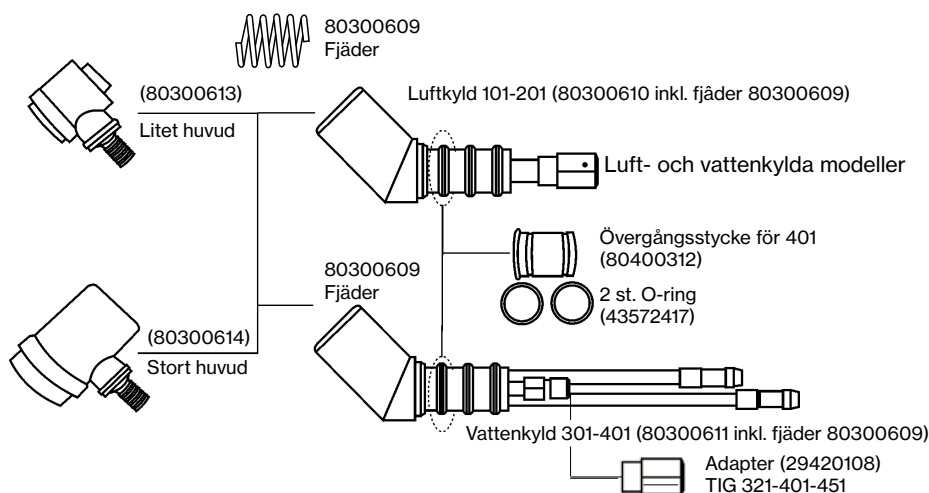

	Variant	Art. nr.
<b>TIG 101</b> Litet huvud 80300613	TIG 101 Adjust 4 m	80392705
	TIG 101 Adjust 8 m	80392706
	TIG 101R Adjust 4 m	80392700
	TIG 101R Adjust 8 m	80392701
<b>TIG 201</b> Stort huvud 80300614	TIG 201 Adjust 4 m	80392845
	TIG 201 Adjust 8 m	80392846
	TIG 201R Adjust 4 m	80392847
	TIG 201R Adjust 8 m	80392848

	Variant	Art. nr.
<b>TIG 301</b> Litet huvud 80300613	TIG 301 Adjust 4 m	80492190
	TIG 301 Adjust 8 m	80492191
	TIG 301R Adjust 4 m	80492185
	TIG 301R Adjust 8 m	80492186
<b>TIG 401</b> Stort huvud 80300614	TIG 401 Adjust 4 m	80492265
	TIG 401 Adjust 8 m	80492266
	TIG 401R Adjust 4 m	80492285
	TIG 401R Adjust 8 m	80492286

Art. nr.	TIG Adjust serie
80392705	TIG 101 Ergo Adjust 4m, 7-polig
80392706	TIG 101 Ergo Adjust 8m, 7-polig
80392700	TIG 101RH Ergo Adjust 4m, 7-polig
80392701	TIG 101RH Ergo Adjust 8m, 7-polig
80392845	TIG 201 Ergo Adjust 4m, 7-polig
80392846	TIG 201 Ergo Adjust 8m, 7-polig
80392847	TIG 201RH Ergo Adjust 4m, 7-polig
80392848	TIG 201RH Ergo Adjust 8m, 7-polig
80492190	TIG 301 Ergo Adjust 4m, 7-polig
80492191	TIG 301 Ergo Adjust 8m, 7-polig
80492185	TIG 301RH Ergo Adjust 4m, 7-polig
80492186	TIG 301RH Ergo Adjust 8m, 7-polig
80492265	TIG 401 Ergo Adjust 4m, 7-polig
80492266	TIG 401 Ergo Adjust 8m, 7-polig
80492285	TIG 401RH Ergo Adjust 4m, 7-polig
80492286	TIG 401RH Ergo Adjust 8m, 7-polig

Art. nr.	TIG Adjust serie	Min. beställningsmängd
80300613	Huvud liten TIG Adjust	1
80300614	Huvud stor TIG Adjust	1
80300610	Kropp luftkyld TIG Adjust	1
80300611	Kropp vattenkyld TIG Adjust	1
80300609	Fjäder	1
80400312	Övergångsstycke	1
43572417	O-ring	1
29420108	Adapter 1/4"UNF-3/8"24UNF vänstergänga	1

Den levererade produkten kan avvika från bilden

# Special "Stubby" delar till TIG 201/221/401

## Speciallösning för "Stubby" system



Stubby-delarna används på TIG 201, 221 och TIG 401. Stubby-delar ger reducerad brännarhöjd och därmed lättare åtgång på svårtillgängliga ställen.

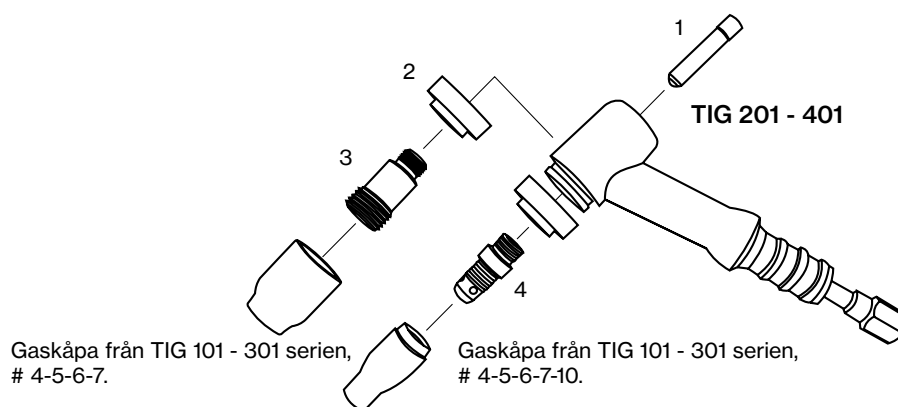

Gaskåpa från TIG 101 - 301 serien, # 4-5-6-7.

Gaskåpa från TIG 101 - 301 serien, # 4-5-6-7-10.

Pos. nr.	Art. nr.	System "Stubby"	Min. beställningsmängd
1	80330030	Spännhylsa $\varnothing$ 1,0mm "Stubby"	10
	80330031	Spännhylsa $\varnothing$ 1,6mm "Stubby"	10
	80330032	Spännhylsa $\varnothing$ 2,4mm "Stubby"	10
	80330033	Spännhylsa $\varnothing$ 3,2mm "Stubby"	10
2	80300236	Isolator för gaslins "Stubby"	1
3	80310421	Gaslins 1,0mm "Stubby"	10
	80310422	Gaslins 1,6mm "Stubby"	10
	80310424	Gaslins 2,4mm "Stubby"	10
4	80310020	Elektrodhållare "Stubby"	10
	80300286	Slitdels set TIG Stubby $\varnothing$ 1,6	1
	80300287	Slitdels set TIG Stubby $\varnothing$ 2,4	1
	80300288	Slitdels set TIG Stubby $\varnothing$ 1,6 gaslins	1
	80300289	Slitdels set TIG Stubby $\varnothing$ 2,4 gaslins	1



# Specialdelar till TIG WP 24

## Specialbrännarhuvud WP24

Brännarhuvudet som inte kräver plats.

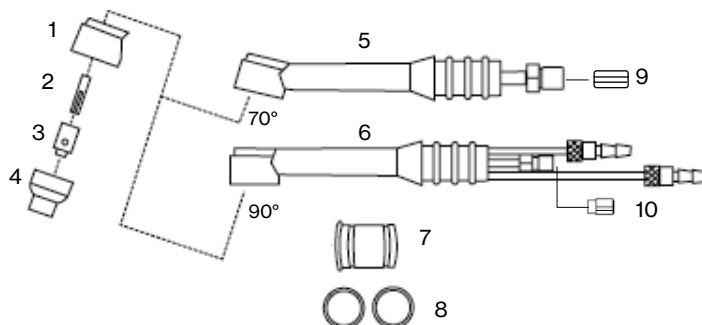

Pos. nr.	Art. nr.	WP24 specialdelar	Min. beställningsmängd
1	80300225	Isolator	1
2	80330009	Spännhylsa $\varnothing 1,0\text{mm}$	10
	80330010	Spännhylsa $\varnothing 1,6\text{mm}$	10
	80330011	Spännhylsa $\varnothing 2,4\text{mm}$	10
3	80310006	Elektrodhållare 1,0 mm	10
	80310007	Elektrodhållare 1,6 mm	10
	80310008	Elektrodhållare 2,4 mm	10
4	80340024	Gaskåpa #4 $\varnothing 6,4 / 1/4"$	10
	80340025	Gaskåpa #5 $\varnothing 8,0 / 5/16"$	10
	80340026	Gaskåpa #6 $\varnothing 9,6 / 3/8"$	10
5	80300028	WP24G brännarhuvud kropp Luft 70°	1
6	80400309	WP24W Brännarhuvud kropp 90°	1
7	80400312	Övergångsstycke för stort handtag 201HD - 401	1
8	43572417	2 st. O-ring	1
9	29420111	Muff 3/8" 24UNF höger NV11X15	1
10	29420108	Adapter TIG 321-401-451, vänster	1
	80300284	Slitdels set TIG WP 24 $\varnothing 1,6$	1
	80300285	Slitdels set TIG WP 24 $\varnothing 2,4$	1
	81100238	Slitdelslåda TIG WP24/DSF225	1

Gaskåpestorlek (invändig diameter) t.ex #4 = 4 x 1,6 mm = 6,4mm



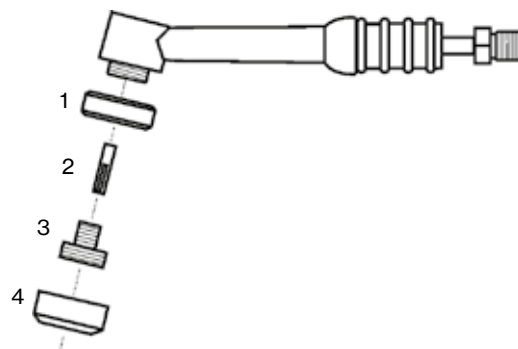



Pos. nr.	Art. nr.	WP24 Mini specialdelar	Min. beställningsmängd
1	80300311	WP24 isolator mini till gaslins	5
2	80330010	Spännhylsa $\varnothing 1,6\text{mm}$	10
2	80330011	Spännhylsa $\varnothing 2,4\text{mm}$	10
3	80410218	TIG 101/301 gaslins mini $\varnothing 1,6$	5
3	80410219	TIG 101/301 gasline mini $\varnothing 2,4$	5
4	80440198	Gaskåpa till TIG101/301 mini #5 $\varnothing 8,0 / 5/16"$	10
4	80440199	Gaskåpa till TIG101/301 mini #6 $\varnothing 9,6 / 3/8"$	10



# Specialbrännarkropp/-huvud DSF 225 FLEX

DSF 225 FLEX är en flexibel vattenkyld brännarkropp med utbytbart brännarhuvud



- 1  70°  
TIG 101/301/321
- 2  180°  
TIG 101/301/321
- 3  90°  
TIG 101/301/321
- 4  70°  
WP 24
- 5  70°  
TIG 201/401
- 6  180°  
TIG 201/401

Art. nr.	DSF FLEX
80392889*	TIG Ergo 201 DSF 225x3B 4m, 7-polig
80392890*	TIG Ergo 201 DSF 225x3B 8m, 7-polig
80492339*	TIG Ergo 301 DSF 225x3B 4m, 7-polig
80492340*	TIG Ergo 301 DSF 225x3B 8m, 7-polig

\* = inkl. 3 st. brännarhuvuden (pos. 1 - 2 - 4)

Pos. nr.	Art. nr.	DSF FLEX
1	80300016	Brännarhuvud liten 70° TIG 101/301/321
2	80300191	Brännarhuvud liten rak TIG 101/301/321
3	80300017	Brännarhuvud liten 90° TIG 101/301/321
4	80300226	Brännarhuvud liten 70° WP24
5	80300187	Brännarhuvud stor 70° TIG 201/401
6	80300190	Brännarhuvud stor 180° TIG 201/401
7	80400307	FLEX brännarkropp DSF 225
7a	80300249	FLEX brännarkropp DSF 225, luft
8	80400312	Övergångsstycke för 201HD-401
9	80300301	O-ring ø17,5x1,5mm
10	29420108	Adapter TIG 321-401-451, vänster
11	81100228 81100238 81100230	Slitdelslåda TIG 101/301/321 1,6/2,4 Slitdelslåda TIG WP24/DSF225 Slitdelslåda TIG 201/221/401

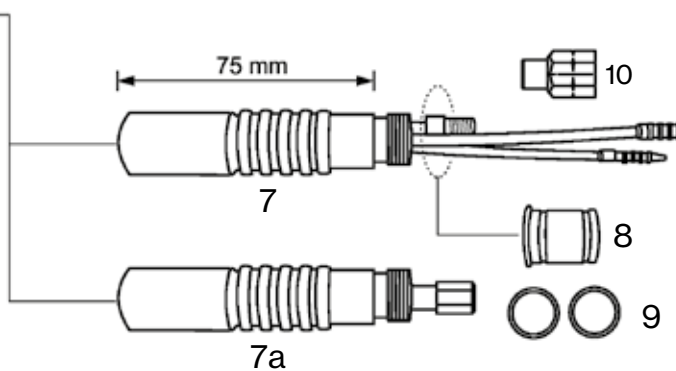

# Slitdelar efter individuella behov

Migatronic TIG slangpaket levereras som standard utan slitdelar, men kan monteras med slitdelar efter behov. Se översikt över slitdelar till de olika modellerna av TIG slangpaket på de föregående sidorna.

Vid val av **standardslitdelar** monteras TIG brännarhuvudet med elektrodhållare och spännhylsa samt keramisk gaskåpa, om funktion är att leda skyddsgasen ner kring svetszonen, så den atmosfäriska luften förträngs.

För ökad **precision och styrning** vid TIG svetsning rekommenderas det att välja gaslinser till TIG brännarhuvudet, som ger ett mycket enhetligt flow av skyddsgasen och möjlighet för längre utstick av elektroden. Dessutom kan gasförbruket reduceras vid användning av gaslins.

## TIG FLEX brännarhuvud

Migatronics TIG FLEX brännarhuvud är flexibel och kan formas till svåra uppdrag. Vid behov för återkommande formningar rekommenderas ett vridbart TIG brännarhuvud.

Det krävs stor varsamhet, när brännarriktningen skall ändras. Brännarhuvudet skall vara avkyllt och får max. böjas 45° med stöd av tummen, som visas nedanför.

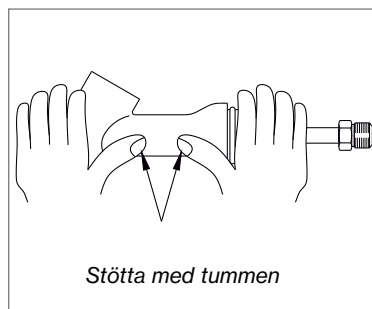
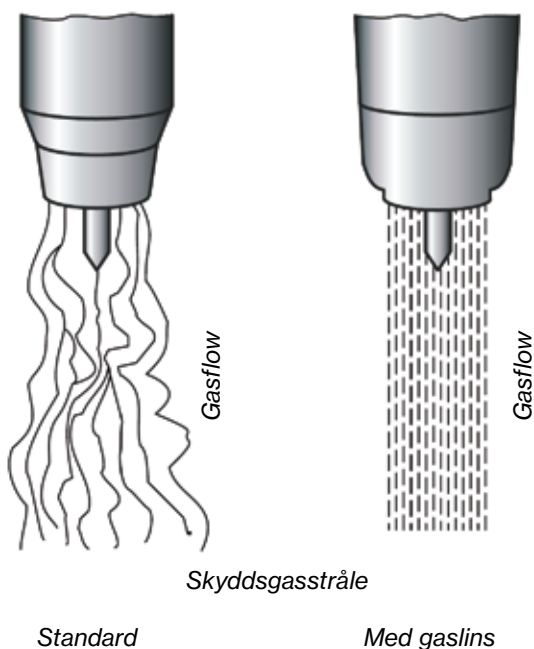

# Plasmaskärslangor och slitdelar

## Zeta 60



Plasmaskärslangor till Zeta 60, 6 m

Art. nr.....80690091



Slitdelslåda till Zeta 60

Art. nr.....81100233



Vinkelskärutrustningskit till Zeta 60

Art. nr.....80600220

## Slitdelar till plasmaskärhandtag

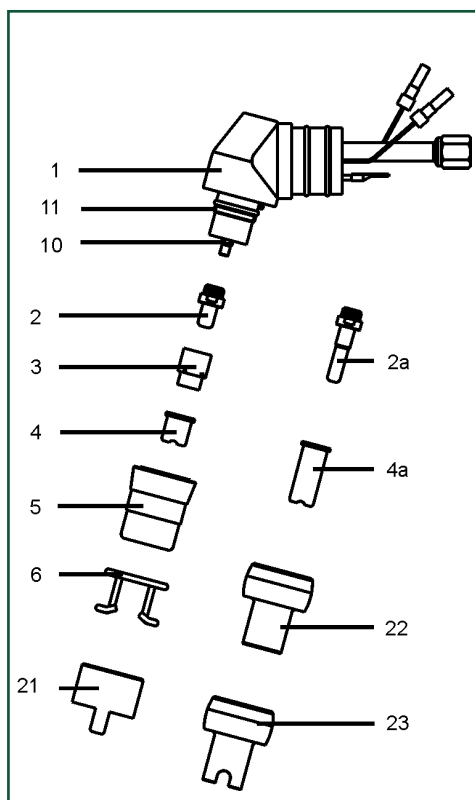

Pos. nr.	Art. nr.	Benämning	Min. beställningsmängd
1	80650007	Brännarhuvud	1
2*	80610009*	Elektrod	10
2a	80610010	Elektrod, lång	1
3*	80640119*	Isoleringsring	1
4	80630024	Skärdysa, kort ø0,9	10
4	80630023	Skärdysa, kort ø1,0	10
4*	80630022	Skärdysa, kort ø1,1	10
4	80630021	Skärdysa, kort ø1,2	10
4a	80630025	Skärdysa, lång ø0,9	1
4a	80630026	Skärdysa, lång ø1,0	1
4a	80630027	Skärdysa, lång ø1,1	1
4a	80630028	Skärdysa, lång ø1,2	1
5*	80640112	Skyddskåpa	1
6*	80600109	Avståndsfjäder	1
10	80600116	Fördelare	1
11	80600115	O-ring	1
21	80600118	Avståndsring (2 ben)	1
22	80600119	Avståndsring ø12mm	1
23	80600120	Avståndsring ø12mm (4 ben)	1
	81100233	Slitdelslåda	1
	80600220	Vinkelskärutrustningskit	1

\* = standard monterat vid leverans

# Plasmaskärslangor och slitdelar

## Zeta 100 / Zeta 100 Automation



Plasmaskärslangor till Zeta 100, 6m  
Art. nr..... 80690095

Plasmaskärslangor till Zeta 100, 15 m  
Art. nr..... 80690098



Plasmaskärslangor till Zeta 100, 6m (automation)  
Art. nr..... 80690096



Slitdelslåda till Zeta 100  
Art. nr..... 81100239



Vinkelskärutrustningskit till Zeta 100  
Art. nr..... 80600230

Pos. nr.	Art. nr.	Benämning	Min. beställningsmängd
1	80650010	Skärhuvud	1
1	80650011	Skärhuvud	1
1a	80600121	O-ring	1
1b	80600122	Kylrör	1
2	80600130	Handtag med tryckenhet	1
2	80600132	Plasma automat rör	1
2a	80600117	Tryckenhet	1
3*	80610011	Elektrod	10
4	80600124	Gasspridare 30-70A	1
5*	80600125	Gasspridare 80-120A	1
6	80630204	Skärdysa, $\varnothing$ 0,9 30-40 A	10
7.1	80630205	Skärdysa, $\varnothing$ 1,0 40-50 A	10
7.2	80630206	Skärdysa, $\varnothing$ 1,1 50-60 A	10
7.3	80630207	Skärdysa, $\varnothing$ 1,2 60-70 A	10
8.1	80630208	Skärdysa, $\varnothing$ 1,4 80-90 A	10
8.2*	80630209	Skärdysa, $\varnothing$ 1,5 90-100 A	10
8.3	80630210	Skärdysa, $\varnothing$ 1,6 100-120 A	10
9	80640113	Skyddskåpa 30-70A	1
10*	80640114	Skyddskåpa 80-120A	1
11*	80600126	Avståndsring (2 ben)	1
12	80630211	Kolbågsdysa	1
13	80640115	Skyddsenhet	1
14	80640116	Skyddskåpa fogskärning	1
16.1	80630225	Kontaktskärdysa $\varnothing$ 1,0	10
16.2	80630226	Kontaktskärdysa $\varnothing$ 1,1	10
16.3	80630227	Kontaktskärdysa $\varnothing$ 1,2	10
16.4	80630228	Kontaktskärdysa $\varnothing$ 1,4	10
16.5	80630229	Kontaktskärdysa $\varnothing$ 1,6	10
17	80640117	Skyddskåpa 40-70A, kontaktskärning	10
18	80640118	Skyddskåpa 80-100A, kontaktskärning	10
	81100239	Slitdelslåda	1
	80600230	Vinkelskärutrustningskit	1

\* = standard monterat vid leverans

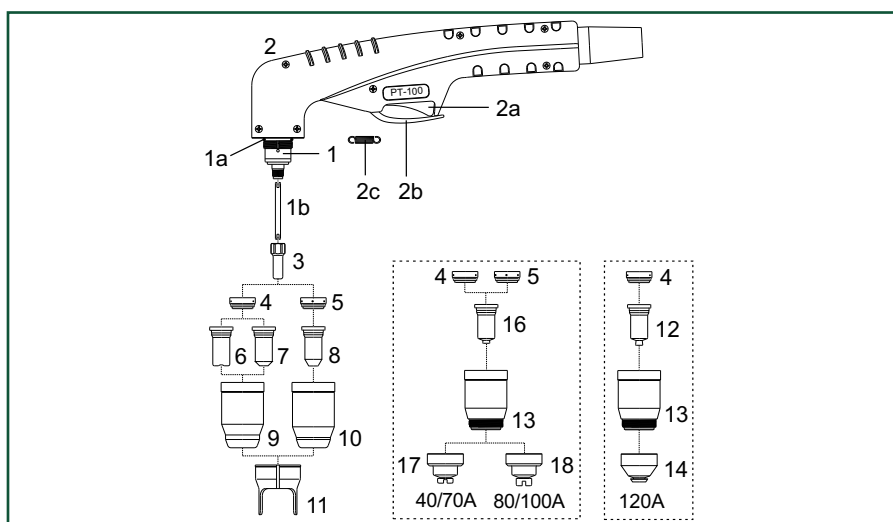

# Plasmasvetssslangar

Art. nr.	PWM-4A / PWM-300	Bemärk
84022578	PWM-4A1 180° komplett u/slang	
84022847	PWM-300 180° komplett u/slang	
80922100	Slang PWM-4A/PWM300 1,0 m	
80922150	Slang PWM-4A/PWM300 1,5 m	
80922200	Slang PWM-4A/PWM300 2,0 m	
80922300	Slang PWM-4A/PWM300 3,0 m	
80922350	Slang PWM-4A/PWM300 3,5 m	
80922400	Slang PWM-4A/PWM300 4,0 m	
80922450	Slang PWM-4A/PWM300 4,5 m	
80922500	Slang PWM-4A/PWM300 5,0 m	
80922550	Slang PWM-4A/PWM300 5,5 m	
80922600	Slang PWM-4A/PWM300 6,0 m	
80922650	Slang PWM-4A/PWM300 6,5 m	
80922700	Slang PWM-4A/PWM300 7,0 m	
80922750	Slang PWM-4A/PWM300 7,5 m	
80922800	Slang PWM-4A/PWM300 8,0 m	
73800001	Samlingsbox till Plasmasvetssslangar	Till Plasma svetsning med slangar > 8m
74330800	Mellankabel Plasma/Samlingsbox 8 m	
74331100	Mellankabel Plasma/Samlingsbox 11 m	



**Samlingsbox för Plasma slangar**  
Art. nr.....73800001



**Mellankabel Plasma/samlingsbox 8m**  
Art. nr.....74330800



**Slang PWM-4A/PWM300**  
Art. nr.....80922100 - 80922800



# Slitdelar till plasmavets slangar

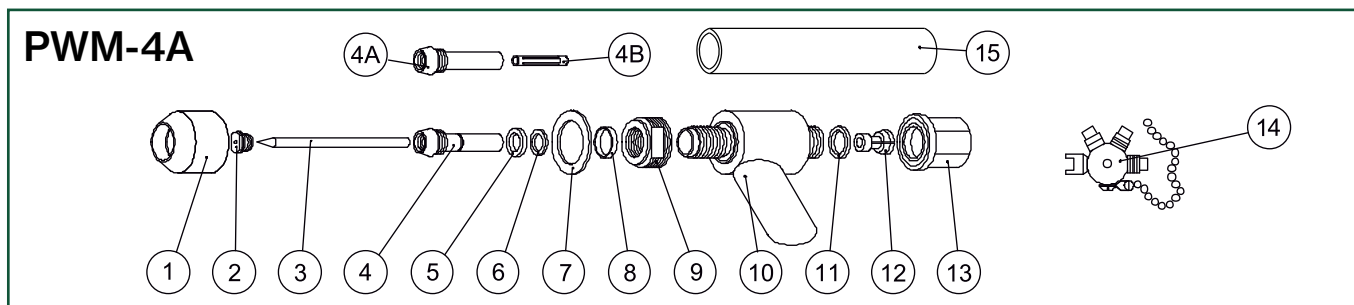

Pos. nr.	Art. nr.	PWM-4A
1	84084064	Keramikdysa
2	84091847	Dysa std. 1,58 100A f/4A
	84091848	Dysa std. 2,37 180A f/4A
	84091849	Dysa std. 3,18 220A f/4A
	84091889	Dysa lång 1,17 40A f/4A
	84091890	Dysa lång 1,57 90A f/4A
	84091891	Dysa lång 2,36 150A f/4A
	84091892	Dysa lång 3,17 180A f/4A
3	80361396	Wolframelektrod WL20 ø4,8x91mm spets 20 grader
	80361397*	Wolframelektrod WL20 ø4,8x111mm spets 20 grader
4	84084012	Gasförling & fördelare f/4A
4A	84084011	Gasförling f/4A
4B	84092204	Gasspridare vit f/PWM-4A
5	84080560	O-ring f/4A (röd)
6	84080528	O-ring f/4A
7	84084069	Packning f/keramikdysa 4A
8	84084024	Kravering f/4A
9	84084040	Gaslins f/4A
10	84084014	Brännarkropp PWH-4A 70°
	84084054	Brännarkropp PWM-4A1 180°
11	84080530	O-ring f/4A
12	84091876	Elektrodtång f/PWM-4A
13	84084158	Elektrodhätta f/4A
	84091877	Elektrodehätta, lång f/4A
14	84091873	Justeringsnyckel f/4A

\* Kräver användning av pos. 13 artikelnr. 84091877

Pos. nr.	Art. nr.	PWM-300
1	84086542	Keramikdysa f/PWM-300
2	84086575	Dysa 2,36 200A f/300
	84086582	Dysa 2,87 250A f/300
	84086572	Dysa 3,18 300A f/300
	84084370	Dysa 200 AMP-LG PWM-300
	84084371	Dysa 250 AMP-LG PWM-300
	84084372	Dysa 300 AMP-LG PWM-300
3	84092863	O-ring
4	80361396	Wolframelektrod WL20 ø4,8x91mm spets 20 grader
5	84092956	O-ring
6	84086509	Gasförling
7	84086651	Gasspridare, vit
8	84086541	Adapter f/keramikdysa
9	84086512	Packning
10	84080531	O-ring ø25x0,15"
11	84086649	Brännarkropp PWM-300
12	84083487	O-ring, PWM-300 8-3487
13	84086650	Elektrodtång f/PWM-300
14	84086654	Elektrodhätta f/300
	84086517	Nyckel f/dysa PWM-300
16	84086653	Justeringsnyckel f/PWM-300

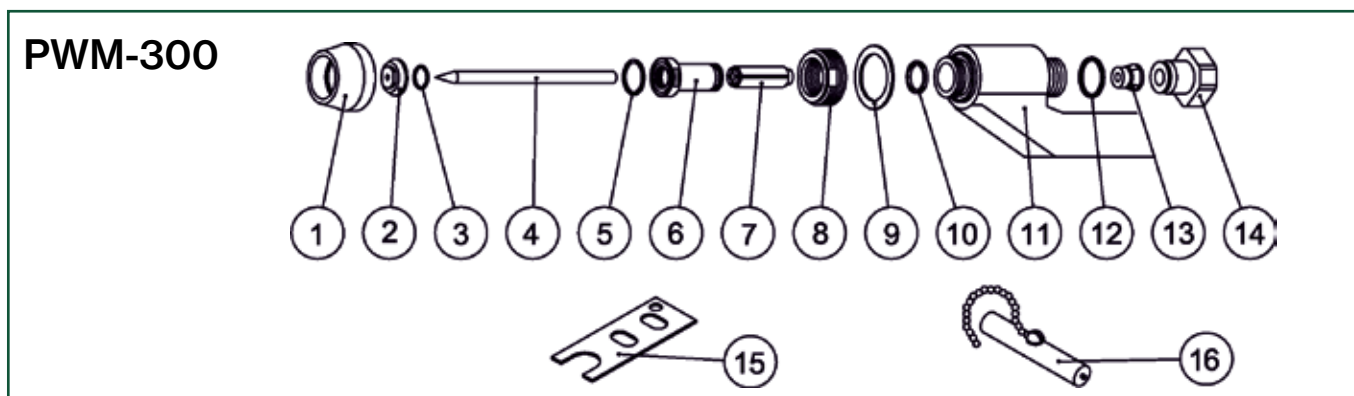

# Wolframelektroder

TIG						
Art. nr.	Färg	Legering	Dimension, mm	DC Amp.	AC Amp.	Min. beställningsmängd
80360022	grön	WP	1,6	40-130	45-90	10
80360024	grön	WP	2,4	130-310	80-140	10
80360026	grön	WP	3,2	160-310	150-190	10
80360042	sort	WL10	1,6	70-150	50-100	10
80360043	svart	WL10	2,4	140-230	100-190	10
80360044	svart	WL10	3,2	220-420	150-250	10
80360092	blå	WL20	1,6	70-150	50-100	10
80360094	blå	WL20	2,4	140-230	100-190	10
80360095	blå	WL20	3,2	220-420	150-250	10
80361371	SuperBlue	WS2	1,0	15-80	10-60	10
80361372	SuperBlue	WS2	1,6	70-150	50-100	10
80361373	SuperBlue	WS2	2,0	90-200	100-160	10
80361374	SuperBlue	WS2	2,4	140-230	100-190	10
80361376	SuperBlue	WS2	3,2	220-420	150-250	10
80361377	SuperBlue	WS2	4,0	300-420	200-300	10
80361378	SuperBlue	WS2	4,8	500-675	330-460	10
Plasma						
Art. nr.	Färg	Legering	Dimension, mm	DC Amp.	AC Amp.	Min. beställningsmängd
80361396	Blå	WL20	4,8 x 91	500-675	330-460	1
80361397	Blå	WL20	4,8 x 111	500-675	330-460	1

Migatronics sortiment av wolframelektroder i högsta industrikvalitet är utvecklade i samarbete med Europas ledande producent av wolframelektroder

- Ingen radioaktiv strålningsfara för användaren eller miljön
- Spetsig elektrod och fokuserad ljusbåge efter lång drifttid
- Hög tändnings- och återtändningssäkerhet
- Ökad svetskvalitet och -säkerhet

Här ses skillnaden på ljusbågarna, som tänds med respektive högkvalitets- och lågkvalitets-wolframelektroder.



Högkvalitets-wolfram



Lågkvalitets-wolfram:  
Ljusbågen tändes oftast från sidan, ljusbågen flackar och vandrar endast långsamt till elektrodspetsen, som skall skäras av och tillspetsas igen

- Grön:** Kan användas till svetsning av aluminium
- Svart:** Kan användas till svetsning av svart stål och rostfritt stål
- Blå:** Kan användas till svetsning av svart stål och rostfritt stål
- Super Blue:** Kan användas till svetsning av svart stål, rostfritt stål och aluminium. Elektroden har utmärkta tändnings- och återtändningsegenskaper och innehåller inga hälsofarliga ämnen.



Wolframelektrod WL20  
Ø4,8x91mm spets 20 grader  
Art. nr. .... 80361396

## Migatronic slitdelar i butiks-blisterpack

Standard Migatronic slitdelar kan även fås i blisterpack, som levereras färdiga för upphängning i återförsäljares butiker. De är fina för presentation, och har en tydlig märkning med streckkod, varutext och -nummer vilket gör det enkelt att återbeställa

Blisterpack är till kunder med behov för köp i små styckantal.

**Kontakta Migatronic för ytterligare information.**



# Migatronc sltdelar i butiks-blisterpack

Art. nr.	Matarhjulsats	Min. beställningsmängd
73949039	Matarhjulsats 2-hjul, 0,8	1
73949040	Matarhjulsats 2-hjul, 1,0	1
73949083	Matarhjulsats MWF 0,6 V-spår svart/vit	1
73949054	Matarhjulsats MWF 0,8 V-spår vit	1
73949055	Matarhjulsats MWF 1,0 V-spår blå	1
73949056	Matarhjulsats MWF 1,0 U-spår blå	1
73949057	Matarhjulsats MWF 1,2 V-spår röd	1
73949058	Matarhjulsats MWF 1,2 U-spår röd	1

Art. nr.	Kontaktrörsfästen MIG/MAG	Min. beställningsmängd
80119020	K-rörsfäste ML 120/130/150 34mm x2	5
80119601	K-rörsfäste ML 250 M6 37mm x2	5
80119602	K-rörsfäste ML 250 M6 35mm x2	5
80119604	K-rörsfäste ML-MV 240 5mm CuCrZr x2	5
83079149	K-rörsfäste ML/MV 240 x 2 mässing 5mm	5
80119640	K-rörsfäste ML 300-360 25 mm CuCrZr x2	5
80119401	K-rörsfäste MV 450/550 M8 25mm x2	5
80119406	K-rörsfäste MV 450/550 CuCrZr 25mm x2	5
80109021	Fjäderkontaktbuskning ML 150B/C-161 x2	5
80119021	K-rörsfäste ML 150C/161(Plus 15) x2	5
80149029	Dys-set till ML 150/161 till gasfri svetsning	5
80109600	Hållarfjäder ML250 x2	5

Art. nr.	Kontaktrör MIG/MAG	Min. beställningsmängd
80139101	Kontaktrör $\varnothing$ 0,6 M6 $\varnothing$ 6x25mm E-Cu x10	5
80139102	Kontaktrör $\varnothing$ 0,8 M6 $\varnothing$ 6x25mm E-Cu x10	5
80139103	Kontaktrör $\varnothing$ 1,0 M6 $\varnothing$ 6x25mm E-Cu x10	5
80139104	Kontaktrör $\varnothing$ 1,2 M6 $\varnothing$ 6x25mm E-Cu x10	5
80139201	Kontaktrör $\varnothing$ 0,6 M6 $\varnothing$ 8x28mm E-Cu x10	5
80139202	Kontaktrör $\varnothing$ 0,8 M6 $\varnothing$ 8x28mm E-Cu x10	5
80139203	Kontaktrör $\varnothing$ 1,0 M6 $\varnothing$ 8x28mm E-Cu x10	5
80139204	Kontaktrör $\varnothing$ 1,2 M6 $\varnothing$ 8x28mm E-Cu x10	5

Art. nr.	Kontaktrör MIG/MAG	Min. beställningsmängd
80139200	Kontaktrör $\varnothing$ 0,8 M6 $\varnothing$ 8x28mm CuCrZr x10	5
80138201	Kontaktrör $\varnothing$ 1,0 M6 $\varnothing$ 8x28mm CuCrZr x10	5
80138202	Kontaktrör $\varnothing$ 1,2 M6 $\varnothing$ 8x28mm CuCrZr x10	5
80239101	Kontaktrör $\varnothing$ 0,8 M8 $\varnothing$ 10x30mm E-Cu x10	5
80239102	Kontaktrör $\varnothing$ 1,0 M8 $\varnothing$ 10x30mm E-Cu x10	5
80239103	Kontaktrör $\varnothing$ 1,2 M8 $\varnothing$ 10x30mm E-Cu x10	5
80239200	Kontaktrör $\varnothing$ 0,8 M8 $\varnothing$ 8x30mm CuCrZr x5	2
80239201	Kontaktrör $\varnothing$ 1,0 M8 $\varnothing$ 8x30mm CuCrZr x5	5
80239202	Kontaktrör $\varnothing$ 1,2 M8 $\varnothing$ 8x30mm CuCrZr x5	2
80239204	Kontaktrör $\varnothing$ 1,4 M8 $\varnothing$ 8x30mm CuCrZr x5	2
80239206	Kontaktrör $\varnothing$ 1,0 M8 $\varnothing$ 10x30mm CuCrZr x5	2
80239207	Kontaktrör $\varnothing$ 1,2 M8 $\varnothing$ 10x30mm CuCrZr x5	2

Art. nr.	Gaskåpa MIG/MAG	Min. beställningsmängd
80149023	Gaskåpa ML 120/130/150/161, konisk x2	5
80149500	Gaskåpa ML 150/161, cylindrisk	5
80149022	Gaskåpa ML150/161 till punktsvetsning	5
80149601	Gaskåpa ML 250, konisk x2	5
80249303	Gaskåpa ML 300/360/MV450/550/FKS550, konisk Cu x2	5
80149610	Gaskåpa ML/MV 240, konisk x2	5

Art. nr.	Gasspridare MIG/MAG	Min. beställningsmängd
83079480	Gasspridare ML/MV 240 svart x2	5
80129301	Gasspridare ML 300/360 vit x2	5
80229309	Gasspridare MV 450/550 vit x2	5

# Migatronc slitdelar i butiks-blisterpack

Art. nr.	Gaskåpa TIG	Min. beställningsmängd
80349002	Gaskåpa TIG 201/401 #5 $\varnothing$ 8,0 / 5/16" x2	5
80349003	Gaskåpa TIG 201/401 #6 $\varnothing$ 9,6 / 3/8" x2	5
80349004	Gaskåpa TIG 201/401 #7 $\varnothing$ 11,2 / 7/16"x2	5
80349005	Gaskåpa TIG 201/401 #8 $\varnothing$ 12,7 / 1/2" x2	5
80349006	Gaskåpa TIG 201/401 #10 $\varnothing$ 15,7 / 5/8" x2	5
80349007	Gaskåpa TIG 201/401 #12 $\varnothing$ 19,0 / 3/4" x2	5
80349420	Pyrex kit till TIG 201/221/401 gaslins (2xdysa, 2xO-ring, 1xadapter)	1
80449201	Gaskåpa TIG 101/301 #4 $\varnothing$ 6,4 / 1/4"	5
80449202	Gaskåpa TIG 101/301 #5 $\varnothing$ 8,0 / 5/16"	5
80449203	Gaskåpa TIG 101/301 #6 $\varnothing$ 9,6 / 3/8"	5
80449204	Gaskåpa TIG 101/301 #7 $\varnothing$ 11,2 / 7/16"	5
80449205	Gaskåpa TIG 101/301 #8 $\varnothing$ 12,7 / 1/2"	5
80449235	Pyrex kit till TIG 101/301/321 gaslins (2xdysa, 4xO-ring)	1

Art. nr.	Isolator TIG	Min. beställningsmängd
80309219	Isolator till TIG 101/301 x2	5
80309189	Isolator till TIG 201/401 x2	5

Art. nr.	Elektrodehållare TIG	Min. beställningsmängd
80419201	Elektrodehållare för $\varnothing$ 1,0 TIG 101/301	5
80419202	Elektrodehållare för $\varnothing$ 1,6 TIG 101/301 x2	5
80419203	Elektrodehållare för $\varnothing$ 2,4 TIG 101/301 x2	5
80419204	Elektrodehållare för $\varnothing$ 3,2 TIG 101/301 x2	5
80319000	Elektrodehållare för $\varnothing$ 1,6 TIG 201/401 x2	5
80319001	Elektrodehållare för $\varnothing$ 2,4 TIG 201/401 x2	5
80319002	Elektrodehållare för $\varnothing$ 3,2 TIG 201/401 x2	5

Art. nr.	Spännhylsa TIG	Min. beställningsmängd
80439211	För $\varnothing$ 1,0 mm CuCr, TIG 101/301/321 x2	1
80439212	För $\varnothing$ 1,0 mm CuCr, TIG 101/301/321 x2	5
80439213	För $\varnothing$ 2,4 mm CuCr, TIG 101/301/321 x2	5
80439214	För $\varnothing$ 3,2 mm CuCr, TIG 101/301/321 x2	1
80439222	För $\varnothing$ 1,6 mm mässing, TIG 101/301/321 x2	1
80439223	För $\varnothing$ 2,4 mm mässing, TIG 101/301/321 x2	1
80439224	För $\varnothing$ 3,2 mm mässing, TIG 101/301/321 x2	1
80339111	För $\varnothing$ 1,6 mm CuCr, TIG 201/221/401 x2	5
80339112	För $\varnothing$ 2,4 mm CuCr, TIG 201/221/401 x2	5
80339113	För $\varnothing$ 3,2mm CuCr, TIG 201/221/401 x2	5

Art. nr.	Spännhuv TIG	Min. beställningsmängd
80409115	Spännhuv kort till TIG 101/301/321	5
80409116	Spännhuv mellan till TIG 101/301/321	5
80409117	Spännhuv lång till TIG 101/301/321	5
80309200	Spännhuv kort till TIG 201/401	5
80309201	Spännhuv lång till TIG 201/401	5

Art. nr.	O-ring TIG	Min. beställningsmängd
80309223	O-ring till spännhuv TIG 201/401	1



# Migatronc slitdelar i butiks-blisterpack

Art. nr.	Elektrodhållare MMA	Min. beställningsmängd
80559010	MMA elektrodhållare 200A	1
80559009	MMA elektrodhållare 450A	1
80559038	Elektrodhållare 200A	1
80559037	Elektrodhållare 300A	1
80559036	Elektrodhållare 600A	1
80559028	Löst huvud 45/90° till elektrodhållare 400/600A	1

Art. nr.	Återledarklämma	Min. beställningsmängd
80569010	Återledarklämma 250A	1
80569011	Återledarklämma 400A	1
80569012	Återledarklämma 500A	1
80569022	Skruv återledarklämma 600A	1

Art. nr.	Skärdysa Plasma	Min. beställningsmängd
80639024	Skärdysa $\emptyset$ 0,9 till CUT 40/60 x5	2
80639023	Skärdysa $\emptyset$ 1,0 till CUT 40/60 x5	2
80639022	Skärdysa $\emptyset$ 1,1 till CUT 40/60 x5	2
80639021	Skärdysa $\emptyset$ 1,2 till CUT 40/60 x5	2
80639025	Skärdysa $\emptyset$ 0,9 lång till CUT 40/60x5	2
80639026	Skärdysa $\emptyset$ 1,0 lång till CUT 40/60x5	2
80639027	Skärdysa $\emptyset$ 1,1 lång till CUT 40/60x5	2
80639028	Skärdysa $\emptyset$ 1,2 lång till CUT 40/60x5	2
80639204	Skärdysa $\emptyset$ 0,9 till Zeta 100 x5	2
80639205	Skärdysa $\emptyset$ 1,0 till Zeta 100 x5	2
80639206	Skärdysa $\emptyset$ 1,1 till Zeta 100 x5	2
80639207	Skärdysa $\emptyset$ 1,2 till Zeta 100 x5	2
80639208	Skärdysa $\emptyset$ 1,4 till Zeta 100 x5	2
80639209	Skärdysa $\emptyset$ 1,5 till Zeta 100 x5	2
80639210	Skärdysa $\emptyset$ 1,6 till Zeta 100 x5	2

Art. nr.	Skyddskåpa Plasma	Min. beställningsmängd
80649112	Skyddskåpa för CUT 45/63 x2	1
80649113	Skyddskåpa för 30/70A Zeta 100 x1	1
80649114	Skyddskåpa för 80/120A Zeta 100 x1	1
80649115	Skyddskåpa till kolbågning Zeta 100 x1	1
80649116	Skyddskåpa till kolbågning Zeta 100 x2	1

Art. nr.	Plasma	Min. beställningsmängd
80619009	Elektrod till CUT 45-63 x2	5
80649119	Isoleringsring till CUT 45/63 x5	1
80619011	Elektrod till Zeta 100 x5	5
80609124	Gasspridare 30/70 til Zeta 100 x2	5
80609122	Kylrör till Zeta 100 x2	5
80639211	Kolbågsdysa till Zeta 100 x2	5
80609118	Avståndsring 2 ben x2	5
80609119	Avståndsring $\emptyset$ 12mm x2	5
80609120	Avståndsring 4 ben $\emptyset$ 12mm x2	5
80609109	Avstånds fjäder till CUT 45/63 x2	5

Art. nr.	Svetsglas/förstoringsglas	Min. beställningsmängd
81919058	DIN 10 60 x 110mm	1
81919057	DIN11 60 x 110mm	1
81919051	51 x 108 mm med styrka +1,0	1
81919046	51 x 108 mm med styrka +1,5	1
81919047	51 x 108 mm med styrka +2,0	1
81919048	51 x 108 mm med styrka +2,5	1

Art. nr.	Diverse	Min. beställningsmängd
18118002	Chassikontakt 35-70mm <sup>2</sup>	1
18119102	Förlängningskontakt 35-50mm <sup>2</sup> $\emptyset$ 13mm hona	1
18129006	Chassikontakt 10-25B $\emptyset$ 10mm hane	1
81949028	Stor munstyckstång	1
81979018	Rensnålsats kort	1
81969129	Flaskpackning till optimizer x5	1
81979209	D75/S80 gaständare OX1	1





# MIGATRONIC WORLDWIDE



[www.migatronik.no](http://www.migatronik.no)  
[www.migatronik.se](http://www.migatronik.se)  
[www.migatronik.dk](http://www.migatronik.dk)  
[www.migatronik.co.uk](http://www.migatronik.co.uk)  
[www.migatronik.nl](http://www.migatronik.nl)  
[www.migatronik.de](http://www.migatronik.de)  
[www.migatronik.cz](http://www.migatronik.cz)  
[www.migatronik.fr](http://www.migatronik.fr)  
[www.migatronik.it](http://www.migatronik.it)  
[www.migatronik.hu](http://www.migatronik.hu)  
[www.migatronik.in](http://www.migatronik.in)

[www.migatronik.com](http://www.migatronik.com)